

# RLGHE/SST25

STATIONS SOLAIRE

**SONNENKRAFT**

## EASY

prêt à monter et à raccorder sur le ballon  
tampon FWSS

## EFFICIENT

pompes solaires à haut rendement  
économisant l'électricité

## EXTRA

régulateur convivial avec schémas  
solaires prédéfinis



## CARACTÉRISTIQUES TECHNIQUES

		1-voie		2-voies
		RLGHE	SSTX25/1E	SSTX25/2E & SST25/2E
Dimensions (H x L x P)	mm	600 x 180 x 200	405 x 285 x 180	570 x 330 x 230
Capot		PPE noir	PPE noir	PPE noir
Poids	kg	7,5	6,5	8,5
Régulateur		STRGO (2 sorties) 3 x sondes Pt1000	-	SSTX25/2E: - SST25/2E: STRGO (2 sorties) 3 x sondes Pt1000
Raccords vers capteurs		Raccord olive ø 22 mm	G3/4" f.	G3/4" f.
Raccords vers ballon		G3/4" m.	G1" m.	G1" m.
Eau (avec maxi propylène glycol)	%	50	40	40
Diamètre nominal		DN 15	DN 15	DN 15
Temp. de service départ	°C	140	140	140
Temp. de service retour	°C	120	120	120
Pression de service maxi	bars	6	6	6
Pompe solaire		PARA 15/7.0	PARA 15/7.0	PARA 15/7.0
Puissance absorbée	W	3 - 45	3 - 45	3 - 45

### COMPOSANTS RLGHE

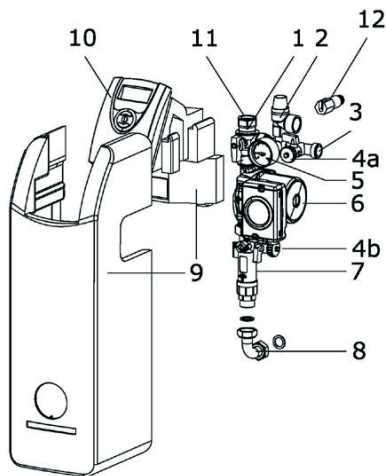

- 1 Vanne BS de retour avec clapet anti-thermosiphon intégré (40 mbar)
- 2 Soupape de sécurité solaire, 6 bars
- 3 Raccord vase d'expansion à membrane
- 4a/4b Vannes de remplissage et vidange (vannes KFE)
- 5 Manomètre
- 6 Pompe solaire
- 7 Débitmètre 1 - 13 l/mn avec fonction de rinçage/isolement, raccord G 1"m / G 3/4"
- 8 Coude de raccordement pour montage sur ballon, écrou G 3/4"
- 9 Isolation complète
- 10 Régulateur solaire à 2 sorties STRGO
- 11 Raccord à bague de serrage ø 22 mm
- 12 Goujon fileté pour fixation au ballon

### COMPOSANTS SST252E

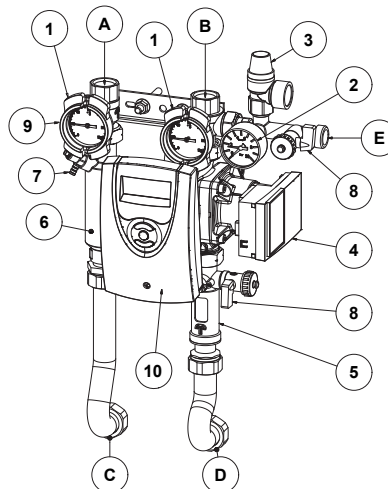

- 1 Vanne BS de retour avec clapet antithermosiphon intégré
- 2 Manomètre
- 3 Soupape de sécurité solaire 6 bars
- 4 Pompe solaire
- 5 Débitmètre solaire 1-13 l/mn avec fonction de rinçage et isolement
- 6 Air-jet
- 7 Raccord de purge d'air
- 8 Vanne KFE
- 9 Thermomètre à cadran
- 10 Régulateur STRGO (module SSTX25/2E SANS régulateur)

#### RACCORDS

- A Départ capteurs
- B Retour capteurs
- C Départ ballon
- D Retour ballon
- E Vase d'expansion à membrane
- F Réservoir de récupération de fluide

### COMPOSANTS SST25X/1E

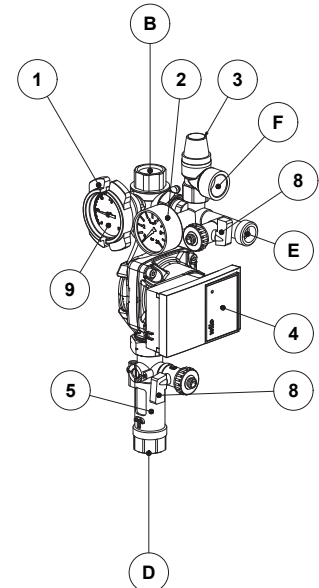

- 1 Vannes BS avec clapets anti-thermosiphon
- 2 Manomètre
- 3 Soupape de sécurité solaire 6 bars
- 4 Pompe solaire
- 5 Débitmètre Sonde de débit
- 8 Vanne KFE
- 9 Thermomètre à cadran

#### RACCORDS

- B Retour solaire
- D Retour ballon
- E Vase d'expansion à membrane
- F Réservoir de récupération de fluide