

Montage instructie
Assembly instructions
Instructions de montage
Montageanweisung

rematic® Set/Kit M4, M5

rematic® Set/Kit M4, M5

rematic® 2940 C3 - F

rematic® 2945 C3 - F



 **remeha**

BESCHRIJVING

Montage instructie voor set M4 (met regelaar **rematic®** 2940 C3 - F), bestemd voor het aansturen van één extra menggroep
Montage instructie voor set M5 (met regelaar **rematic®** 2945 C3 - F), bestemd voor het aansturen van twee extra menggroepen.

De sets M4 en M5 zijn te combineren met de sets Q110, Q111, Q112, Q113, Q114, Q120, Q121, Q122, Q123, G210, G211, G220, 142, 152, 170, 171 (met regelaar **rematic® 2945 C3 K Master**)

DESCRIPTION

Fitting instruction for **kit M4** (with controller **rematic® 2940 C3 - F**) for one supplementary mixing groupe.
Fitting instruction for **kit M5** (with controller **rematic® 2945 C3 - F**) for two supplementary mixing groupes.

Kits M4 and M5 can be combined with the kits Q110, Q111, Q112, Q113, Q114, Q120, Q121, Q122, Q123, G210, G211, G220, 142, 152, 170, 171 (with controller **rematic® 2945 C3 K Master**).

DESCRIPTION

Instruction de montage pour **kit M4** (avec régulateur **rematic® 2940 C3 - F**) pour un circuit mixte supplémentaire.
Instruction de montage pour **kit M5** (avec régulateur **rematic® 2945 C3 - F**) pour deux circuits mixtes supplémentaires.

Les kits M4 et M5 peuvent être combinés avec les kits Q110, Q111, Q112, Q113, Q114, Q120, Q121, Q122, Q123, G210, G211, G220, 142, 152, 170, 171 (avec régulateur **rematic® 2945 C3 K Master**).

BESCHREIBUNG

Montageanleitung für **Reglerset M4** (mit Regler **rematic® 2940 C3- F**) für einen zusätzlichen Mischergroupe.
Montageanleitung für **Reglerset M5** (mit Regler **rematic® 2945 C3 - F**) für zwei zusätzlichen Mischerguppen.

Die Bausätze M4 und M5 können kombiniert werden mit Bausätze Q110, Q111, Q112, Q113, Q114, Q120, Q121, Q122, Q123, G210, G211, G220, 142, 152, 170, 171 (mit Regler **rematic® 2945 C3 K Master**).

1 INHOUD VAN DE SETS M4 EN M5 / CONTENT OF KITS M4 AND M5 / CONTENANCE DES KITS M4 ET M5 / INHALT DES SETS M4 UND M5

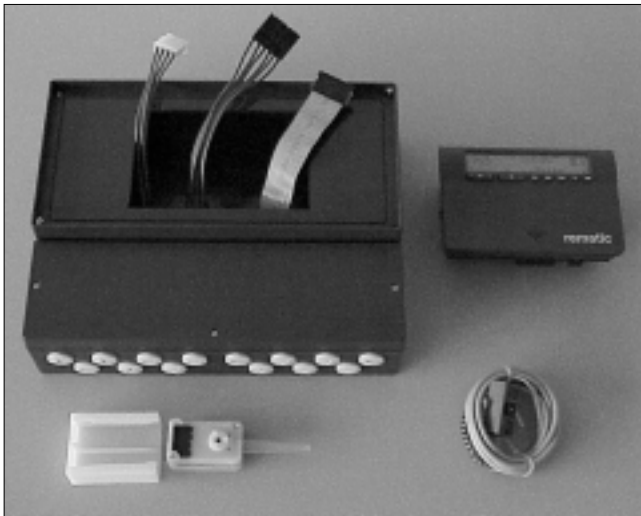

Afb. 01 Inhoud van de sets M4
 Fig. 01 Content of Kits M4
 Fig. 01 Contenance des Kits M4
 Bild 01 Inhalt des Sets M4

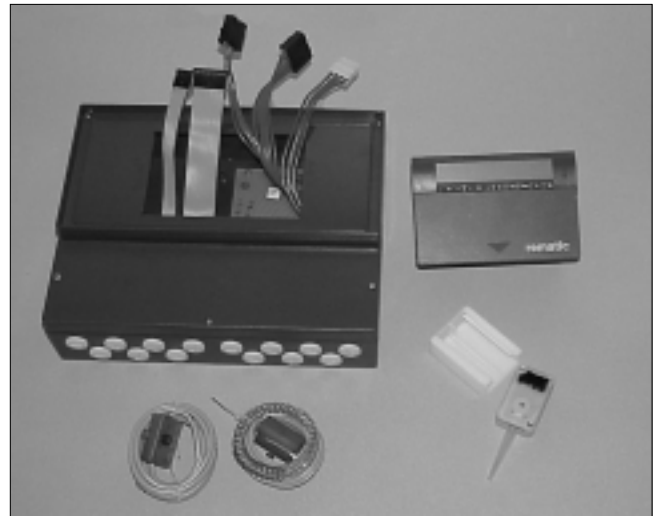

Afb. 02 Inhoud van de sets M5
 Fig. 02 Content of Kits M5
 Fig. 02 Contenance des Kits M5
 Bild 02 Inhalt des Sets M5

Set M4

rematic 2940 C3 – F
 buitenvoeler ZAF 200
 aanvoervoeler ZVF 210
 wandbehuizing 2940
 montage instructies

Kit M4

rematic 2940 C3 - F
 sonde extérieur ZAF 200
 sonde de départ ZVF 210
 console 2940
 instructions de montage

Kit M4

rematic 2940 C3 - F
 outdoorsensor ZAF 200
 flowsensor ZVF 210
 mounting unit 2940
 assembly instructions

Set M4

Rematic 2940 C3 - F
 Aussenfühler ZAF 200
 Vorlauffühler ZVF 210
 Wandgehäuse 2940
 Montageanweisung

Set M5

rematic 2945 C3 - F
 buitenvoeler ZAF 200
 aanvoervoeler ZVF 210 (2 x)
 wandbehuizing 2945
 montage instructies

Kit M5

rematic 2945 C3 - F
 sonde extérieur ZAF 200
 sonde de départ ZVF 210 (2 x)
 console 2945
 instructions de montage

Kit M5

rematic 2945 C3 - F
 outdoorsensor ZAF 200
 flowsensor ZVF 210 (2 x)
 mounting unit 2945
 assembly instructions

Set M5

Rematic 2945 C3 - F
 Aussenfühler ZAF 200
 Vorlauffühler ZVF 210 (2 x)
 Wandgehäuse 2945
 Montageanweisung

2 BEKABELING MASTER & SLAVE / WIRING MASTER & SLAVE / CÂBLAGE MASTER & SLAVE / VERKABELUNG MASTER & SLAVE

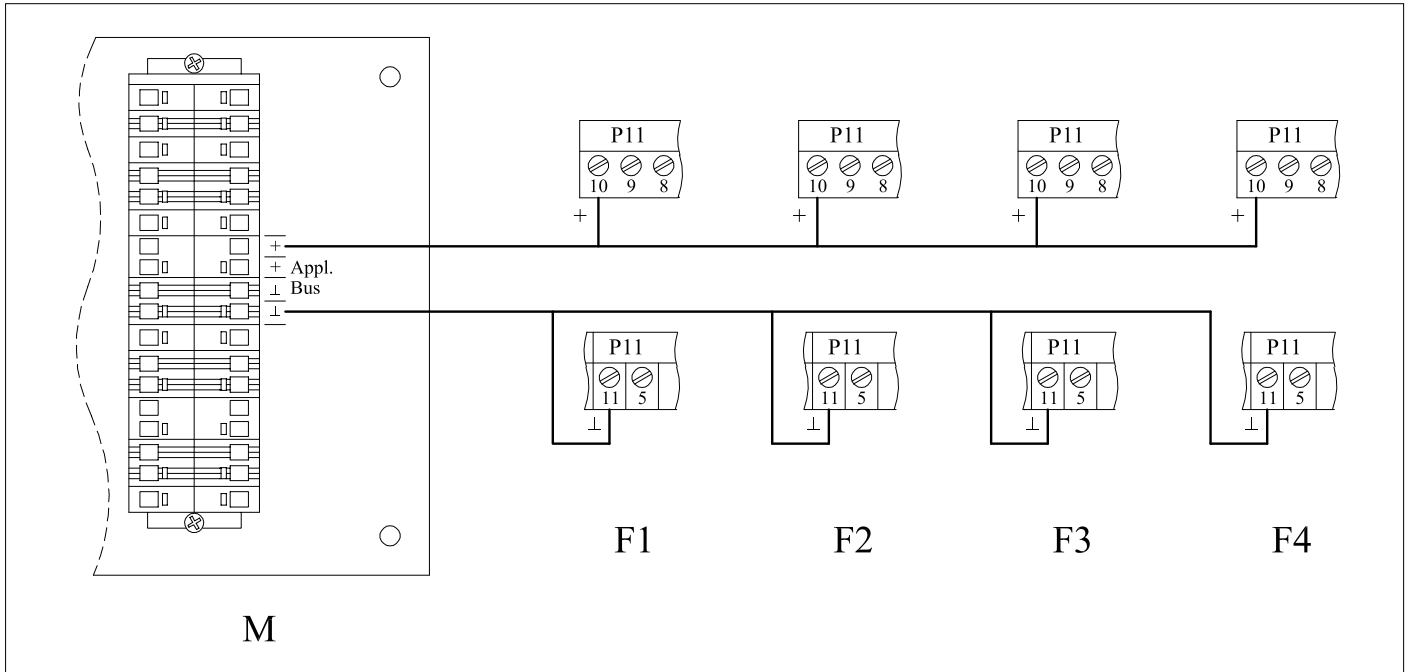

Afb. 03 Bekabeling tussen de Master en de Slave(s)
 Fig. 03 Wiring between Master and Slave controller(s)
 Fig. 03 Câblage entre le régulateur Master et le(s) régulateur(s) Slave
 Bild 03 Verkabelung zwischen Master- und Slave Regler

00.21H.SC.00011

	Legenda	legend	légende	Legende
M	Adapter in ketel t.b.v. 2945 C3 K Master regelaar	Adapter in boiler for 2945 C3 K Master controller	Adapteur dans la chaudière pour régulateur 2945 C3 K Master	Adapter im Kessel für 2945 C3 K Master regler
F1,F2,F3,F4	Slave regelaars	Slave controllers	Régulateur esclave	Slaveregler
Appl. Bus	Communicatie bus	Communications bus	bus de communication	Kommunikationsbus
P11	Klemmen van wandbehuizing	Terminal strips of wall mounting unit	Borniers du console	Klemmleisten des Wandgehäuses

Tabel 01 Legenda / legend / légende / Legende

Op een Master regelaar kunnen maximaal 4 Slave regelaars (uit set M4 of set M5) worden aangesloten. Aansluitingen moeten volgens bovenstaand schema worden uitgevoerd.

A maximum of 4 Slave controllers (from kit M4 or kit M5) may be connected to each Master-controller. The connections must be executed according to above mentioned diagram.

Un nombre maximum de 4 régulateurs « esclave » (dans kit M4 ou kit M5) peuvent être raccordés au régulateur « master ». Les raccordements doivent être raccordés selon le schéma ci-dessus.

Eine Höchstzahl von 4 Stück Slaveregler (aus Set M4 oder Set M5) können an den Masterregler angeschlossen werden. Die Anschlüsse müssen gemäß obenstehendem Schema ausgeführt werden.

3 AANSLUITSCHEMA M4 / WIRING DIAGRAM M4 / SCHÉMA DE RACCORDEMENT M4 / ELEKTRO-ANSCHLUSSPLAN M4

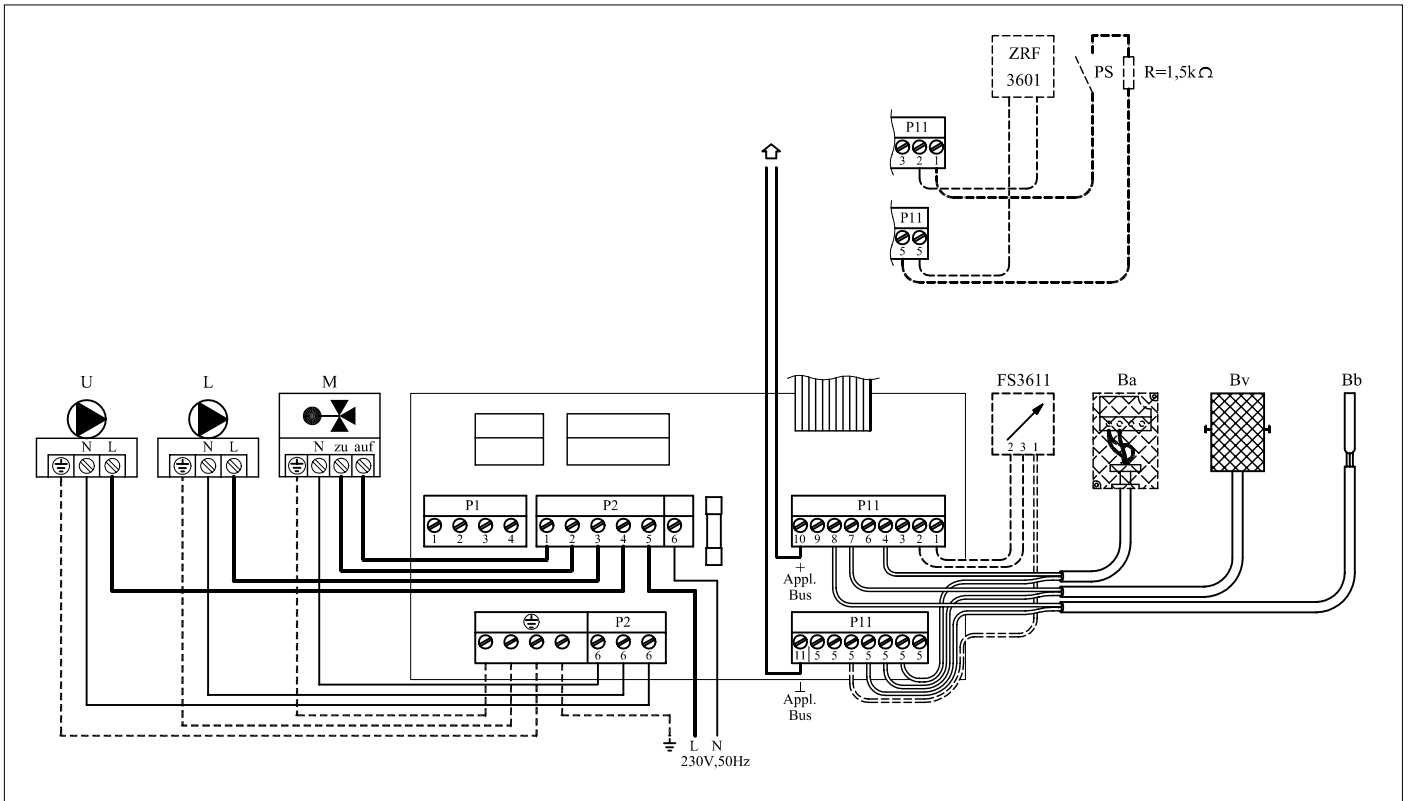

Afb. 04 Aansluitschema t.b.v. set M4 met **rematic® 2940 C3 - F**

Fig. 04 Wiring diagram for Kit M4 with **rematic® 2940 C3 - F**

Fig. 04 Schéma de raccordement pour Kit M4 avec **rematic® 2940 C3 - F**

Bild 04 Elektro-Anschlussplan für Set M4 mit **rematic® 2940 C3 - F**

00.21H.SC.00008

	legenda	legend	légende	Legende
Ba	Buitenvoeler	Outdoor sensor	Sonde extérieure	Aussenfühler
Bb	Boilervoeler	DHW sensor	Sonde ballon	Brauchwasserfühler
Bv	Aanvoervoeler menggroep	Sensor mixing group	Sonde départ groupe mélangé	Vorlauffühler Mischkreis
M	Mengklep menggroep	Mixing valve group	Vanne mélangeuse groupe mélangé	Mischkreismischer
U	Pomp menggroep	System pump mixing group	Circulateur groupe mélangé	Mischkreispumpe
L	Boilerpomp	DHW pump	Circulateur E.C.S.	Brauchwasserladepumpe
P1, P2, P11	Klemmen van wandbehuizing	Terminal strips of wall mounting unit	Borniers du console	Klemmleisten des Wandgehäuses
FS 3611	Eenvoudige afstandsbediening	Simple remote control	Simple commande à distance	Einfache Fernbedienung
ZRF 3601	Ruimtetemperatuurvoeler	Room space sensor	Sonde d'ambiance	Raumtemperaturfühler
PS + R = 1,5 kΩ	Overwerktimer	Manual override timer	Interrupteur à distance	Partyschalter
	Naar Masterregelaar	To Mastercontroller	Au Régulateur "Master"	Zum Masterregler

Tabel 02 Legenda / legend / légende / Legende

De buitenvoeler **moet** worden aangesloten op de Master regelaar. In uitzonderingsgevallen kan er ook per regelaar een buitenvoeler worden aangesloten. Per installatie groep kan de eenvoudige afstandsbediening (Remeha FS 3611 = optie) **of** een ruimtetemperatuurvoeler (Remeha ZRF3601 = optie) **of** een overwerktimer worden aangesloten. De ruimtetemperatuurvoeler (Remeha ZRF3601) **en** de overwerktimer kunnen ook samen worden aangesloten.

The outdoor sensor **must** be connected to the Master controller. Exceptionally outdoor sensors can be connected to each controller individually. For each mixing group a simple remote control (Remeha FS 3611 = option) **or** a room space sensor (Remeha ZRF3601 = option) **or** a manual override timer can be used. The room space sensor (Remeha ZRF3601) **and** the manual override timer can also be connected combined.

La sonde extérieure **doit** être raccordé au bornier du régulateur « master ». Exceptionnellement, il est possible de munir chaque régulateur de sa sonde extérieure. Pour chaque groupe mélangé une commande à distance simple (Remeha FS 3611 = option), **ou** une sonde d'ambiance (Remeha ZRF3601 = option), **ou** un interrupteur à distance peuvent être raccordés. La sonde d'ambiance (Remeha ZRF3601 = option) **et** l' interrupteur à distance peuvent être raccordés combinés.

Der Aussenfühler **muss** an den Masterregler angeschlossen werden. Ausnahmsweise kann auch pro Regler ein Aussenfühler angeschlossen werden. An jeden Heizkreis kann eine einfache Fernbedienung (Remeha FS 3611 = Option) **oder** ein Raumtemperaturfühler (Remeha ZRF3601 = option) **oder** ein Partyschalter angeschlossen werden. Der Raumtemperaturfühler (Remeha ZRF3601) **und** der Partyschalter können auch zusammen eingesetzt werden.

4 AANSLUITSCHEMA M5 / WIRING DIAGRAM M5 / SCHÉMA DE RACCORDEMENT M5 / ELEKTRO-ANSCHLUSSPLAN M5

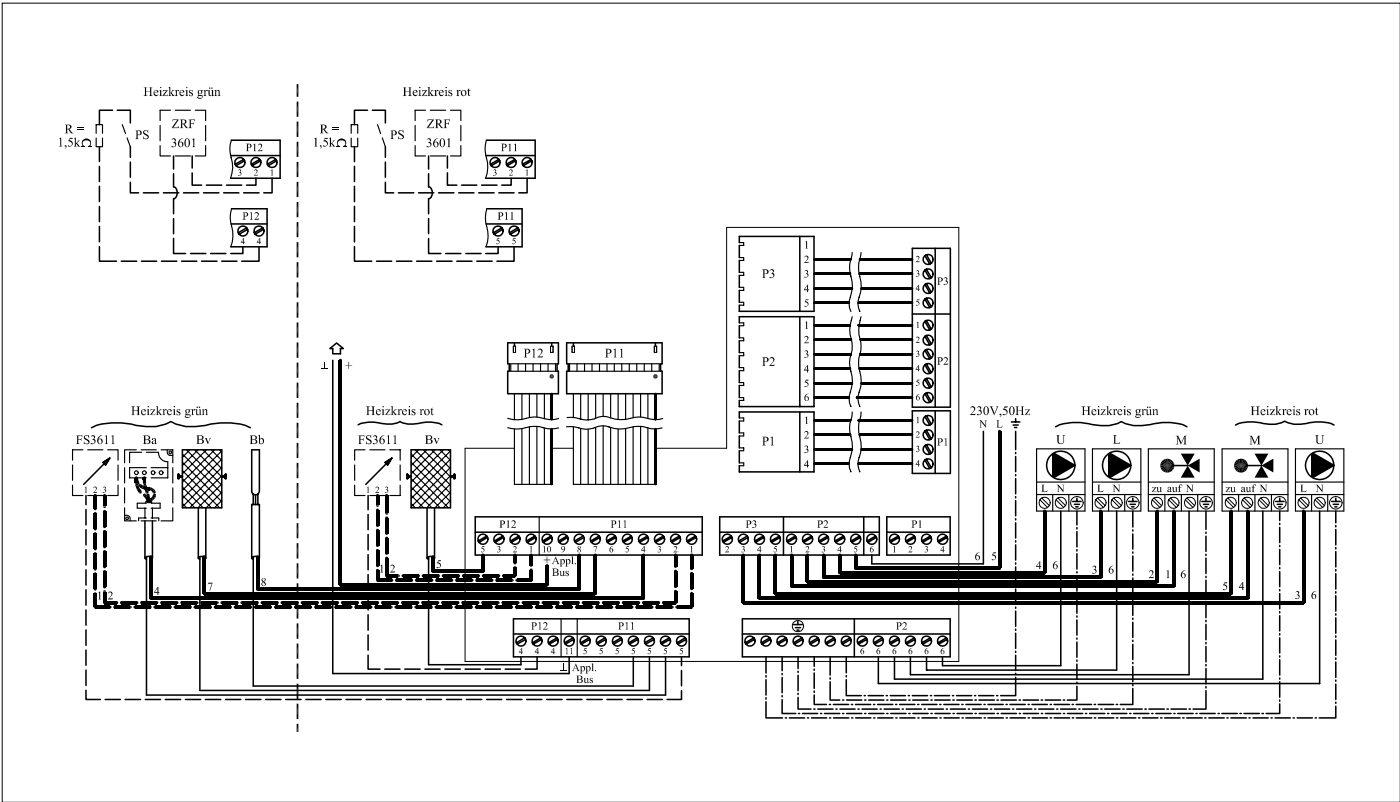

Afb. 05 Aansluitschema voor set M5 met **rematic**® 2945 C3 - F

Fig. 05 Wiring diagram for Kit M5 with **rematic**® 2945 C3 - F

Fig. 05 Schéma de raccordement pour Kit M5 avec **rematic**® 2945 C3 - F

Bild 05 Elektro-Anschlussplan für Set M5 mit **rematic**® 2945 C3 - F

00.21H.SC.00009

	legenda	legend	Légende	Legende
Ba	Buitenvoeler	Outdoor sensor	Sonde extérieure	Aussenfühler
Bb	Boilervoeler	DHW sensor	Sonde ballon	Brauchwasserfühler
Heizkreis grün	Groene menggroep	Green mixing group	Groupe mélangé vert	Grüner Mischkreis
Heizkreis rot	Rode menggroep	Red mixing group	Groupe mélangé rouge	Roter Mischkreis
Bv	Aanvoervoeler menggroep	Sensor mixing group	Sonde départ groupe mélangé	Vorlauffühler
M	Mengklep	Mixing valve	Vanne mélangeuse groupe mélangé	Mischkreismischer
U	Pomp menggroep	System pump mixing group	Circulateur groupe mélangé	Mischkreispumpe
L	Boilerpomp	DHW pump	Circulateur E.C.S.	Brauchwasser-Ladepumpe
P1, P2, P3, P11, P12	Klemmen van wandbehuizing	Terminal strips of wall mounting unit	Borniers du console	Klemmleisten des Wandgehäuses
FS3611	Eenvoudige afstandsbediening	Simple remote control	Simple commande à distance	Einfache Fernbedienung
ZRF3601	Ruimtetemperatuurvoeler	Room space sensor	Sonde d'ambiance	Raumtemperaturfühler
PS + R = 1,5 kΩ	Overwerktimer	Manual override timer	Interrupteur à distance	Partyschalter
	Naar Masterregelaar	To Mastercontroller	Au Régulateur "Master"	Zum Masterregler

Tabel 03 Legenda / legend / légende / Legende

De buitenvoeler **moet** worden aangesloten op de Master regelaar. In uitzonderingsgevallen kan er ook per regelaar een buitenvoeler worden aangesloten. Per installatie groep kan de eenvoudige afstandsbediening (Remeha FS 3611 = optie) **of** een ruimtetemperatuurvoeler (Remeha ZRF3601 = optie) **of** een overwerktimer worden aangesloten. De ruimtetemperatuurvoeler (Remeha ZRF3601) **en** de overwerktimer kunnen ook samen worden aangesloten.

The outdoor sensor **must** be connected to the Master controller. Exceptionally outdoor sensors can be connected to each controller individually. For each mixing group a simple remote control (Remeha FS 3611 = option) **or** a room space sensor (Remeha ZRF3601 = option) **or** a manual override timer can be used. The room space sensor (Remeha ZRF3601) **and** the manual override timer can also be connected combined.

La sonde extérieure **doit** être raccordé au bornier du régulateur « master ». Exceptionnellement, il est possible de munir chaque régulateur de sa sonde extérieure. Pour chaque groupe mélangé une commande à distance simple (Remeha FS 3611 = option), **ou** une sonde d'ambiance (Remeha ZRF3601 = option), **ou** un interrupteur à distance peuvent être raccordés. La sonde d'ambiance (Remeha ZRF3601 = option) **et** l' interrupteur à distance peuvent être raccordés combinés.

Der Aussenfühler **muss** an den Masterregler angeschlossen werden. Ausnahmsweise kann auch pro Regler ein Aussenfühler angeschlossen werden. An jeden Heizkreis kann eine einfache Fernbedienung (Remeha FS 3611 = Option) **oder** ein Raumtemperaturfühler (Remeha ZRF3601 = option) **oder** ein Partyschalter angeschlossen werden. Der Raumtemperaturfühler (Remeha ZRF3601) **und** der Partyschalter können auch zusammen eingesetzt werden.

5.2 4 menggroepen / 4 mixing circuits / 4 circuits mixtes / 4 Mischer Kreise

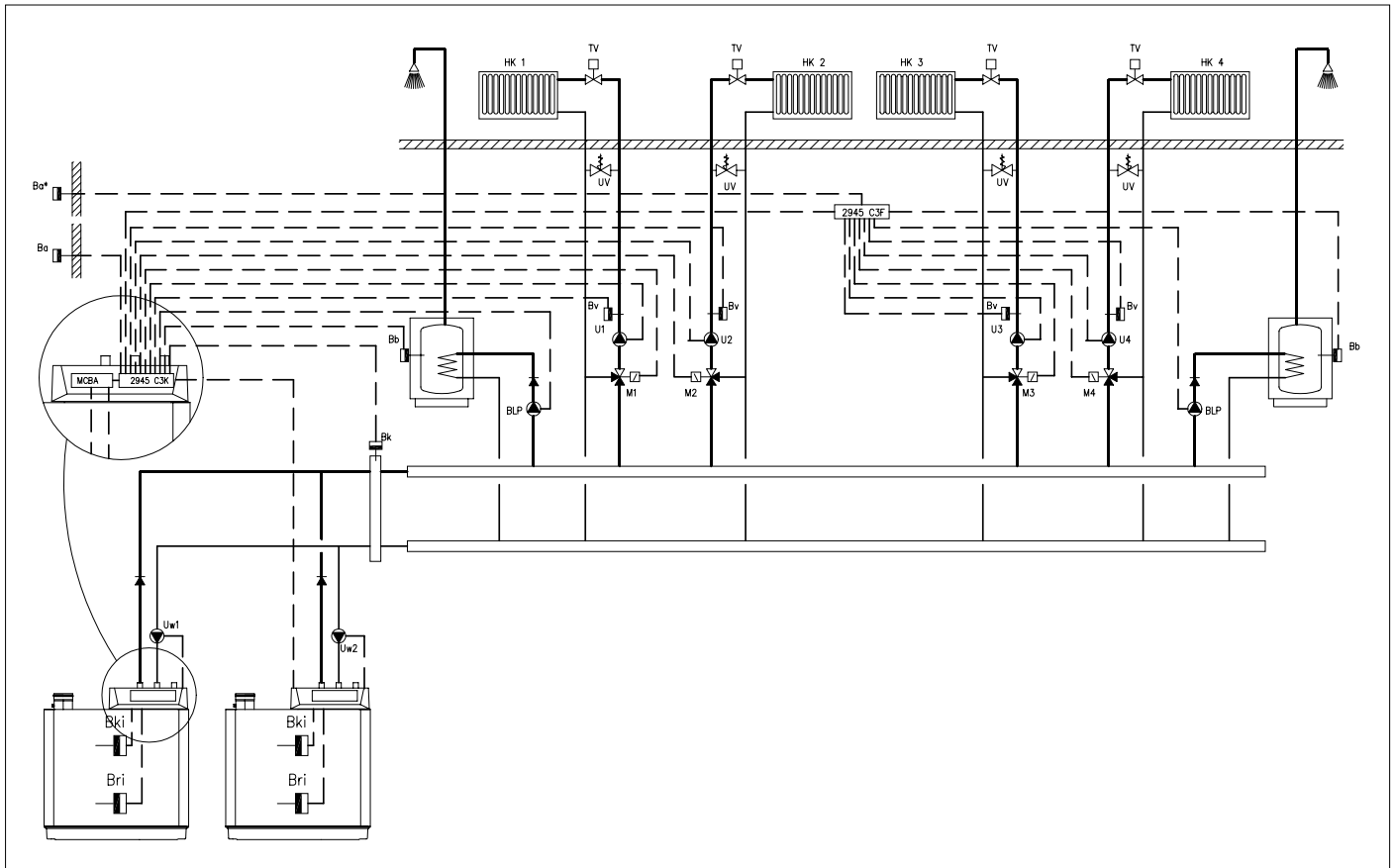

Afb. 07 Hydraulisch Schema voor een installatie met 4 menggroepen (rematic® 2945 C3 K Master + set M5)
Fig. 07 Hydraulic plan for an installation with 4 mixing circuits (rematic® 2945 C3 K Master + kit M5)

Fig. 07 Schéma hydraulique pour une installation avec 4 circuits mixtes (rematic® 2945 C3 K Master + kit M5)
Bild 07 Hydraulikplan für eine Installation mit 4 Mischer Kreise (rematic® 2945 C3 K Master + Set M5)

00.21H.HS.00014

	legenda	legend	Legénde	Legende
Bki	Ketelaanvoervoeler	Boiler flow sensor	Sonde départ chaudière	Kesselvorlauffühler
Bri	Ketelretourvoeler	Boiler return sensor	Sonde retour chaudière	Kesselrücklauffühler
Ba	Buitenvoeler	Outdoor sensor	Sonde extérieure	Aussenfühler
Bk*	Gemeenschappelijke aanvoervoeler	Common flow sensor	Sonde départ commun	Gemeinsamer Vorlauffühler
Bb	Boilervoeler	DHW sensor	Sonde ballon	Brauchwasserfühler
MCBA	Comfort Master	Advanced boiler control	Comfort Master	Comfort Master
Bv	Aanvoervoeler menggroep	Sensor heating group	Sonde départ groupe	Vorlauffühler Mischkreis
M 1 / 2	Mengklep groene/rode groep	Mixing valve green/red heating group	Vanne mélangeuse groupe vert/rouge	Mischer grüner/roter Heizkreis
UW 1 / 2*	Ketelpomp ½	Boiler pump ½	Circulateur chaudière ½	Kesselpumpe ½
U 1 / 2	CV-pomp groene/rode groep	Heating pump green / red heating group	Circulateur chauffage groupe vert/rouge	Heizungspumpe grüner/roter Kreis
BLP	Boilerpomp	DHW pump	Pompe de charge ballon	Boilerladepumpe
TV	Thermostaat kraan	Thermostatic valve	Vanne thermostatique	Thermostatventil
HK 1 / 2	groene/rode CV groep	green/red heating group	Groupe chauffage vert/rouge	Grüner/roter Heizkreis

Tabel 04 Legenda afb. 06 & 07 / legend fig. 06 & 07 / légende fig. 06 & 07 / Legende Bild 06 & 07

** alleen voor set M5; only for kit M5; seulement pour kit M5; nur für set M5.*

- (GB) Broag Ltd.**
Remeha House
Molly Millars Lane
GB - Wokingham, Berks
RG41 2QP
Tel. 0118 9783434
Fax 0118 9786977
E-mail: boilers@broag.ltd.uk
- (F) Remeha France S.A.**
38, Parc Club du Golf
ZI Les Milles
F - 13856 Aix-en-Provence Cedex 03
Tél. 04 42 24 59 70
Fax 04 42 24 59 79
Département Services
Urbaparc
Bâtiment G 3
6 / 8 Bd. de la Libération
F - 93284 St. Denis Cedex
Tél. 01 48 131 190
Fax 01 48 130 673
- (B) J.L. Mampaey BVBA**
Uitbreidingstraat 54
B - 2600 Antwerpen
Tel. (03) 230 71 06
Fax (03) 230 11 53
E-mail: mampaey@net4all.be
<http://www.mampaey.be>
Thema S.A.
Av. de l'Expansion, 6
B - 4460 Grace-Hollogne
Tel. (04) 2469575
Fax (04) 2469576
E-mail: thema.sa@skynet.be
- (E) Termibarna S.A.**
Zamora 55-59
E - 08005 Barcelona
Tel. 03 3000204
Fax 03 3009558
Cuatrocesca, S.A.
Aragoneses, 14
Poligono Industrial de Alcobendas
E - 28100 Alcobendas (Madrid)
Tel. (01) 661 27 86
Fax (01) 661 00 23
D.A.C., S.A.
Tomás A. Edison, 29
Poligono Cogullada
E - 50014 Zaragoza
Tel. (076) 46 40 76
Fax (076) 47 13 11
Norte Comercial Organización S.A.
Puerto Real Buedo, 3
E - 48016 LOIU (Vizcaya)
Tel. (94) 471 03 33
Fax (94) 471 11 52
- (CH) Cipag S.A.**
Zone Industrielle
Le Verney
CH - 1604 Puidoux-Gare
Tél. 021 926 66 66
Fax 021 926 66 33
021 926 66 00
- (I) Paradigma S.r.l.**
Via Europa, 38
I - 25070 Ponte Caffaro BS
Tel. 0365 90 50 03
Fax 0365 90 50 04
- (D) Remeha Wärmetechnik GmbH.**
Bischofstrasse 96
D - 47809 Krefeld
Tel. 02151 5587-0
Fax 02151 542445
- (GR) Technotherm S.A.**
35, Grigoriou Lampraki str.
GR - 546 38 Thessaloniki
Tel. 031 948-972
Fax 031 943-207
- (BIH) Brugman BH d.o.o.**
Trg Heroja 10
BIH - 71000 Sarajevo
Bosnia and Herzegovina
Tel. 00387 33 658 568
Fax 00387 33 644 978
- (H) Marketbau Remeha Kft**
H - 1138 Budapest,
Népfürdő u.19/e
Tel. 0135 92993
Fax 0135 92591
- (TR) Emas Makina Sanayi A.S.**
Organize Sanayi Bölgesi
Sanayi Cad.No:15
TR - 31250 Seyhli -
Pendik/Istanbul
Tel. 216-3783400
Fax 216-3782059
- (PL) Brugman Polska Sp. Z o.o.**
ul. Minska 54-56
PL - 54-610 Wrocław
Tel. 071-373 79 54
071-373 79 73
Fax 071-373 79 68
- (A) Heizbösch Walter Bösch KG**
Grüttstrasse 11
A - 6890 Lustenau
Tel. 5577-8131-0
Fax 5577-8131250
- (RO) D.D. Promoterm SRL**
Str. Splaiul Independetei 17
Bloc 101 Izvor, Sc 3, Et. 1, Ap.39-40
Sector 5 cod 70637 Bucuresti
Tel. 40 1 335 79 77
40 1 335 96 93
Fax 40 1 335 01 34
E-mail: ddpromot@fx.ro
- (SK) Tess Trencin Spol. s r.o.**
Nam.Sv.Anny 3
SK - 91101 Trencin
Slovakia
Tel. 0831 527353
Fax 0831 525057
- (PRC) China East Heating Apparatus Co. Ltd.**
No. 1 Deweibeishatan, Box: No. 28
Postcode: 100083, Chaoyang District
Beijing
Tel. 10 6487 8391
Fax 10 6488 3553
- (S) Osby Parca AB**
Radiatorvägen 4
S - 283 22 Osby
Tel. +46 479 153 00
Fax +46 479 133 88
E-mail info@osbyparca.se

© Copyright

All technical and technological information contained in these technical instructions, as well as any drawings and technical descriptions supplied, remain our property and shall not be multiplied without our prior consent in writing.

Ours is a policy of continuous development. We reserve the right to alter specifications without prior notification.

Remeha B.V.

P.O. Box 32

NL-7300 AA Apeldoorn

Telefoon: (055) 549 69 69

Telefax: (055) 549 64 96

E-mail: remeha@remeha.com

Internet: <http://www.remeha.com>



Subject to alterations
55797/50/0501/Ap.

