

AQUA 54 CPLA

- POMPE À CHALEUR EAU/EAU (SYSTÈME DE CHAUFFE MONOVALENT)
- UNITÉ INTÉRIEURE M6
- CHAUFFAGE/RAFFRAÎCHISSEMENT
- RÉGULATEUR OTE

DONNÉES DE L'APPAREIL

Réf. cde		222618
Charge calorifique de bâtiment appropriée	kW	46 - 54
Température départ max.	°C	65
Unité intérieure		
Dimensions (HxlxP)	mm	1889x680x698
Raccord hydraulique (taille)	Pouce	2
Raccord hydraulique (type de raccord)		Filet extérieur
Poids (sans l'emballage)	kg	228
Couleur standard		Blanc/anthracite
Niveau de puissance acoustique (EN12102)	dB(A)	54
Niveau de pression acoustique (à 1 m)	dB(A)	46

INSTALLATION CÔTÉ PRIMAIRE

Type d'évaporateur (ICP)		Échangeur de chaleur à plaques	
Matériau de l'évaporateur (ICP)		Acier inoxydable 1.4401	
Différence de température (ICP)	K	4	
Débit volumique (ICP)	m³/h	9,6	
Différence de pression interne (ICP)	mbar	60	
Élément débitmètre		DEBM-DN50 kvs40	externe
Fluide caloporteur		Eau	
Pression de service max. du fluide caloporteur	bar	6	
Limites d'utilisation min. du chauffage / max.	°C	8 / 25	

INSTALLATION CÔTÉ SECONDAIRE

Type de condenseur (ICS)		Échangeur de chaleur à plaques	
Matériau du condenseur (ICS)		Acier inoxydable 1.4401	
Différence de température (ICS)	K	5	
Débit volumique (ICS)	m³/h	9,2	
Hauteur manométrique résiduelle (ICS)	mbar	499	
Élément débitmètre		DEBM-DN50 kvs40	externe
Circulateur		Stratos 40/1-8	externe
Fluide caloporteur		Eau	
Pression de service max. du fluide caloporteur	bar	10	
Limites d'utilisation min. du chauffage / max.	°C	- / 65	

DONNÉES ÉLECTRIQUES

Fréquence	Hz	50	
Facteur de puissance		0,8	
Papillotement/flicker > 16 A		EN 61000-3-11	
Harmoniques > 16 A		EN 61000-3-12	
Impédance secteur max. (Zmax)		0,116	
Circuit électrique principal			
Plage de tension assignée	V	~380-400	3/N/PE
Courant assigné	A	31,5	
Courant de démarrage max.	A	79	
Protection électrique		1x C40A 3p	
Circuit électrique de commande			
Plage de tension assignée	V	~220-240	L1/N/PE
Courant assigné	A	6,3	
Protection électrique		1x C13A 1p	

CIRCUIT FRIGORIFIQUE

Fluide frigorigène		R410A
Quantité de fluide frigorigène	kg	10,9
Pression de service max. du fluide frigorigène	bar	45
Type de compresseur		Scroll

DONNÉES DE PERFORMANCE

W10/W35

Puissance de chauffage (EN14511)	kW	53,90
Puissance absorbée (EN14511)	kW	9,30
Coefficient de performance COP (EN14511)		5,80

W10/W50

Puissance de chauffage (EN14511)	kW	49,70
Puissance absorbée (EN14511)	kW	11,80
Coefficient de performance COP (EN14511)		4,20

W10/W60

Puissance de chauffage (EN14511)	kW	46,50
Puissance absorbée (EN14511)	kW	14,20
Coefficient de performance COP (EN14511)		3,30

W10/W18

Puissance de refroidissement (EN14511)	kW	56,00
Puissance absorbée (EN14511)	kW	9,00
Coefficient de performance EER (EN14511)		6,20

W10/W7

Puissance de refroidissement (EN14511)	kW	38,00
Puissance absorbée (EN14511)	kW	8,10
Coefficient de performance EER (EN14511)		4,70

EFFICACITÉ ÉNERGÉTIQUE (ZONE CLIMATIQUE TEMPÉRÉE)

À la température départ max. (chauffage)	°C	35	55
Classe d'efficacité énergétique (D à A+++)		A+++	A+++
Pnom	kW	54	48
Rendement ETA	%	240,0	170,0
SCOP		6,26	4,52
À la température départ min. (raffraîchissement)	°C	18	7
SEER		-	-

Remarques:

- Pour obtenir plus d'informations techniques ou des documents complémentaires, consulter la rubrique Téléchargements sur le site www.ochsner.com
- Les lois, normes et directives régionales et nationales en vigueur doivent être respectées.

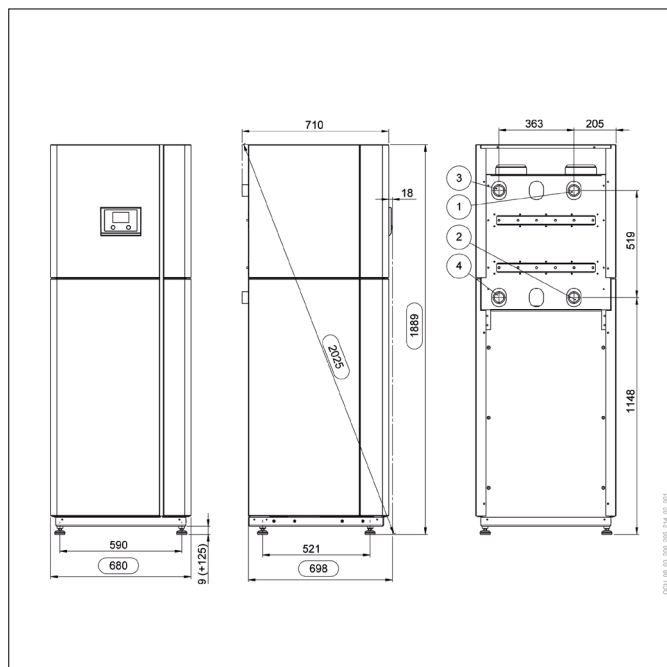

- 1 Départ source de chaleur
- 2 Retour source de chaleur
- 3 Départ eau de chauffage
- 4 Retour eau de chauffage

Limites d'utilisation des échangeurs de chaleur	Échangeur de chaleur à plaques		Échangeur de chaleur à faisceau tubulaire
	Soudé au cuivre	Soudé à l'acier inoxydable	Acier inoxydable
Conductivité él.	μS/cm	> 500 50 - 2500	- +
Valeur pH	< 6	0	0
	6 - 8	+	+
	> 8	-	0
Chlorure	< 100	+	+
	100 - 200	0	+
	> 200	-	0
Sulfate	< 50	+	+
	50 - 100	0	+
	> 100	-	0
Acide carbonique (libre agressif)	< 5	+	+
	5 - 20	0	+
	> 20	-	0
Oxygène	< 1	+	+
	1 - 8	0	+
	> 8	-	0
Ammonium	< 2	+	+
	2 - 20	0	+
	> 20	-	-
Fer-manganèse	< 0,2	+	+
	0,2 - 0,5	-	-
	> 0,5	-	-
Manganèse	mg/l	> 0,05	-
Sulfite	mg/l	< 5	+
Chlore (libre)	mg/l	< 0,5	+

+ La matière présente normalement une bonne résistance

- Utilisation déconseillée

0 Risque de corrosion si plusieurs facteurs présentent la valeur 0

1) La limite d'utilisation d'un échangeur de chaleur à plaques soudé à l'acier inoxydable dépend essentiellement du fer, du manganèse et de la concentration en chlorures.

ACCESSOIRES RECOMMANDÉS

Type	Description	Dimensionnement	Réf. cde
Ballon de séparation de pompe à chaleur	min. PU 1500	30 l/kW à W10/W35	920789
Ballon d'eau chaude sanitaire	min. SP 1000	30 l/kW à W10/W50	920585
Échangeur de chaleur à plaques externe	ECP 9507, Prim. 2 Pouce, Sec. 2 Pouce	Perte de charge : Prim. 47 mbar, Sec. 43 mbar	911316
Module d'inversion à 3 voies externe	DN50 (2 pouces), kvs 40	Perte de charge : 53 mbar	290342
Filtre pour circuit primaire		Perte de charge : 10 mbar	922486

PUISSANCE DE CHAUFFAGE

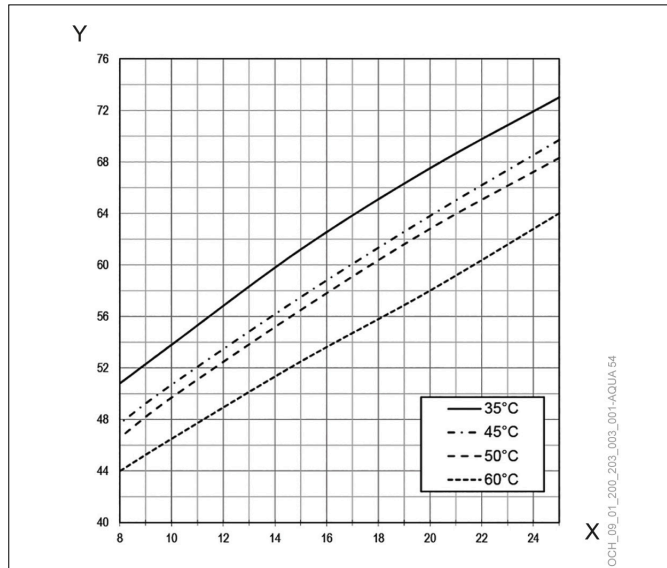

X Température de l'eau [°C]
Y Puissance de chauffage [kW]

COP

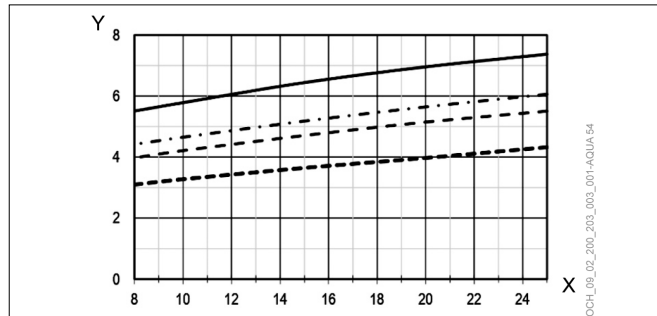

X Température de l'eau [°C]
Y COP

PUISSANCE ABSORBÉE

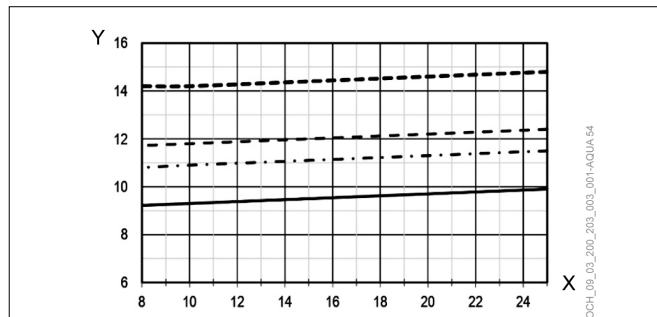

X Température de l'eau [°C]
Y Puissance absorbée [kW]