

AQUA 14 HSTA

- POMPE À CHALEUR EAU/EAU (SYSTÈME DE CHAUFFE MONOVALENT)
- UNITÉ INTÉRIEURE M4
- CHAUFFAGE
- RÉGULATEUR OTE

DONNÉES DE L'APPAREIL

Réf. cde		255030V
Charge calorifique de bâtiment appropriée	kW	10 - 12
Température départ max.	°C	65
Unité intérieure		
Dimensions (HxIxP)	mm	1289x600x680
Raccord hydraulique (taille)	Pouce	1 1/4
Raccord hydraulique (type de raccord)		Filet extérieur
Poids (sans l'emballage)	kg	185
Couleur standard		Blanc/anthracite
Niveau de puissance acoustique (EN12102)	dB(A)	46
Niveau de pression acoustique (à 1 m)	dB(A)	37,5

INSTALLATION CÔTÉ PRIMAIRE

Type d'évaporateur (ICP)		Échangeur de chaleur à faisceau tubulaire
Matériau de l'évaporateur (ICP)		Tubes 1.4404 / gaine 1.4307
Différence de température (ICP)	K	4
Débit volumique (ICP)	m³/h	2,2
Différence de pression interne (ICP)	mbar	125
Élément débitmètre		interne
Fluide caloporteur		Eau
Pression de service max. du fluide caloporteur	bar	10
Limites d'utilisation min. du chauffage / max.	°C	6 / 25

INSTALLATION CÔTÉ SECONDAIRE

Type de condenseur (ICS)		Échangeur de chaleur à plaques
Matériau du condenseur (ICS)		Acier inoxydable 1.4301
Différence de température (ICS)	K	5
Débit volumique (ICS)	m³/h	2,1
Hauteur manométrique résiduelle (ICS)	mbar	398
Élément débitmètre		interne
Circulateur		interne
Fluide caloporteur		Eau
Pression de service max. du fluide caloporteur	bar	3
Limites d'utilisation min. du chauffage / max.	°C	15 / 65

DONNÉES ÉLECTRIQUES

Fréquence	Hz	50
Facteur de puissance		0,8
Circuit électrique principal		
Plage de tension assignée	V	~380-400 3/N/PE
Courant assigné	A	8
Courant de démarrage max.	A	26,0
Protection électrique		1x C10A 3p
Circuit électrique de commande		
Plage de tension assignée	V	~220-240 L1/N/PE
Courant assigné	A	6,3
Protection électrique		1x C13A 1p

Chauffage électrique d'appoint

Plage de tension assignée	V	~380-400	3/N/PE
Courant assigné niveau 1	A	15,0	
Courant assigné niveau 2	A	15,0	
Courant assigné niveau 3	A	15,0	
Puissance absorbée assignée niveau 1	kW	2,6	
Puissance absorbée assignée niveau 2	kW	3,0	
Puissance absorbée assignée niveau 3	kW	3,2	
Protection électrique		1x B16A 3p	

CIRCUIT FRIGORIFIQUE

Fluide frigorigène		R410A
Quantité de fluide frigorigène	kg	2,95
Pression de service max. du fluide frigorigène	bar	45
Type de compresseur		Scroll

DONNÉES DE PERFORMANCE

W10/W35

Puissance de chauffage (EN14511)	kW	12,30
Puissance absorbée (EN14511)	kW	2,10
Coefficient de performance COP (EN14511)		5,80

W10/W50

Puissance de chauffage (EN14511)	kW	11,60
Puissance absorbée (EN14511)	kW	3,00
Coefficient de performance COP (EN14511)		3,90

W10/W60

Puissance de chauffage (EN14511)	kW	10,90
Puissance absorbée (EN14511)	kW	3,70
Coefficient de performance COP (EN14511)		2,90

EFFICACITÉ ÉNERGÉTIQUE (ZONE CLIMATIQUE TEMPÉRÉE)

À la température départ max. (chauffage)	°C	35	55
Classe d'efficacité énergétique (D à A+++)		A+++	A+++
Pnom	kW	12	11
Rendement ETA	%	246,0	158,0
SCOP		6,43	4,24
À la température départ min. (rafraîchissement)	°C	18	7
SEER		-	-

Remarques:

- Pour obtenir plus d'informations techniques ou des documents complémentaires, consulter la rubrique Téléchargements sur le site www.ochsner.com
- Les lois, normes et directives régionales et nationales en vigueur doivent être respectées.

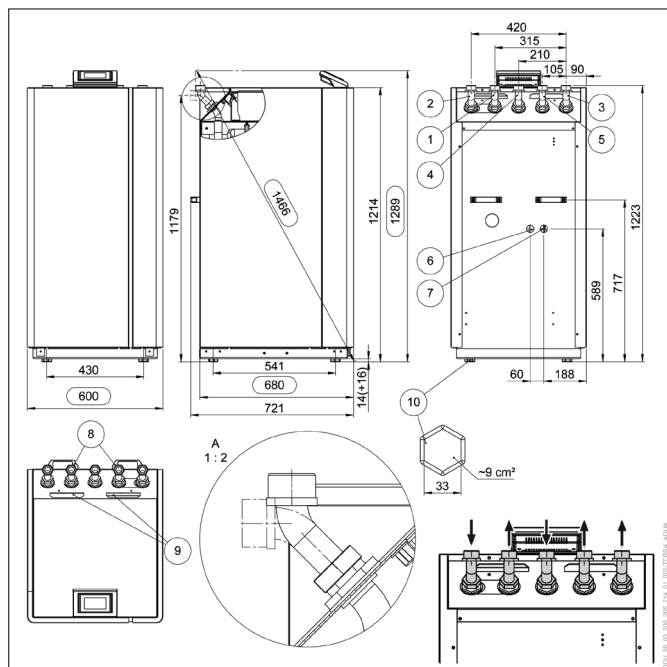

- 1 Départ source de chaleur
- 2 Retour source de chaleur
- 3 Départ eau de chauffage
- 4 Retour eau de chauffage/eau chaude sanitaire
- 5 Départ eau chaude sanitaire
- 6 Évacuation de la soupape de sécurité (côté secondaire)
- 7 Évacuation de la soupape de sécurité (côté primaire)
- 8 Poignées (dévissables)
- 9 Passe-câbles
- 10 Patins en matière synthétique (hauteur réglable, 4 au total)

ACCESSOIRES RECOMMANDÉS

Type	Description	Dimensionnement	Réf. cde
Ballon de séparation de pompe à chaleur	min. PU 500	30 l/kW à W10/W35	920829
Ballon d'eau chaude sanitaire	min. SP 550	30 l/kW à W10/W50	920710
Échangeur de chaleur à plaques externe	ECP 2007, Prim. 1 Pouce, Sec. 1 Pouce	Perte de charge : Prim. 70 mbar, Sec. 62 mbar	911251
Filter pour circuit primaire		Perte de charge : 100 mbar	922484
Pompe submersible	Pompe submersible I, à variation de vitesse	Hauteur manométrique résiduelle : 2 - 25 mWS	290605
	Pompe submersible II, à variation de vitesse	Hauteur manométrique résiduelle : 9 - 34 mWS	290606
Kit pour rafraîchissement passif	Kit pour rafraîchissement passif 1		290864
	Kit rafraîchissement passif 1 (écran tactile)		290963

Limites d'utilisation des échangeurs de chaleur		Échangeur de chaleur à plaques		Échangeur de chaleur à faisceau tubulaire
		Soudé au cuivre	Soudé à l'acier inoxydable	Acier inoxydable
Conductivité él.	µS/cm	> 500	-	+
		50 - 2500	-	+
Valeur pH		< 6	0	0
		6 - 8	+	+
		> 8	-	0
Chlorure	mg/l	< 100	+	+
		100 - 200	0	+
		> 200	-	0
Sulfate	mg/l	< 50	+	+
		50 - 100	0	+
		> 100	-	-
Acide carbonique (libre agressif)	mg/l	< 5	+	+
		5 - 20	0	+
		> 20	-	-
Oxygène	mg/l	< 1	+	+
		1 - 8	0	+
		> 8	-	0
Ammonium	mg/l	< 2	+	+
		2 - 20	0	+
		> 20	-	-
Fer-manganèse	mg/l	< 0,2	+	+
		0,2 - 0,5	-	-
		> 0,5	-	-
Manganèse	mg/l	> 0,05	-	0
Sulfite	mg/l	< 5	+	+
Chlore (libre)	mg/l	< 0,5	+	+

+ La matière présente normalement une bonne résistance

- Utilisation déconseillée

0 Risque de corrosion si plusieurs facteurs présentent la valeur 0

1) La limite d'utilisation d'un échangeur de chaleur à plaques soudé à l'acier inoxydable dépend essentiellement du fer, du manganèse et de la concentration en chlorures.

PUISSANCE DE CHAUFFAGE

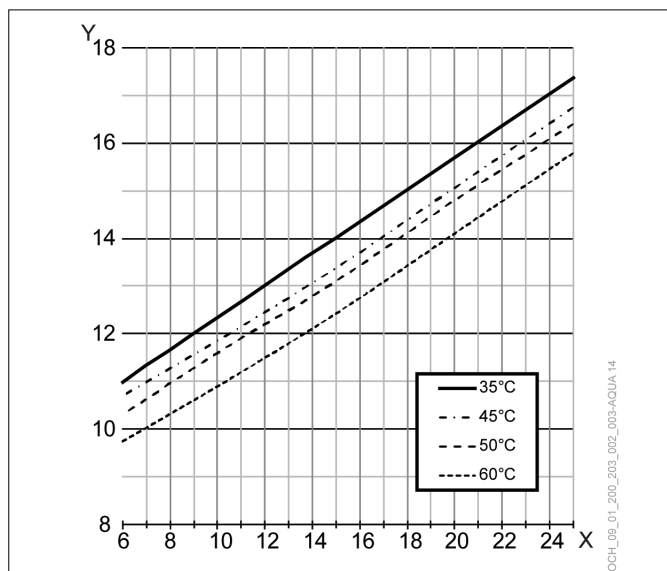

X Température de l'eau [°C]
Y Puissance de chauffage [kW]

COP

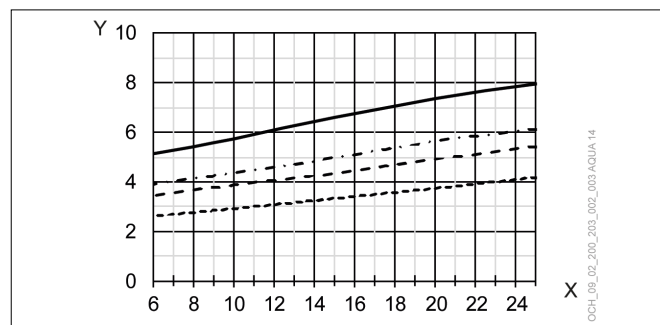

X Température de l'eau [°C]
Y COP

PUISSANCE ABSORBÉE

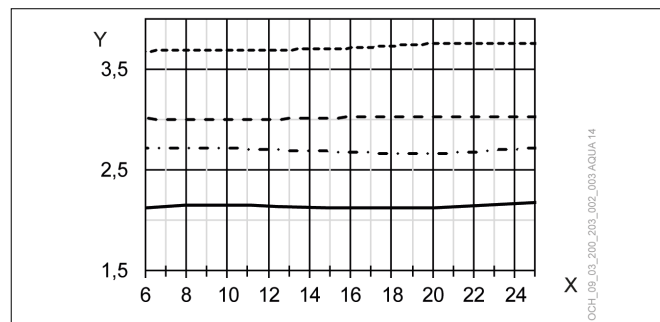

X Température de l'eau [°C]
Y Puissance absorbée [kW]