

AIR HAWK 208 C11B

- POMPE À CHALEUR AIR/EAU AVEC TECHNOLOGIE INVERTER
- AVEC ÉVAPORATEUR SPLIT HORIZONTAL
- UNITÉ INTÉRIEURE M2/M4
- CHAUFFAGE OU CHAUFFAGE/RAFFRAÎCHISSEMENT
- RÉGULATEUR OTS

DONNÉES DE L'APPAREIL

Réf. cde		287301V
Charge calorifique de bâtiment appropriée	kW	4 - 8
Température départ max.	°C	65
Unité intérieure		
Dimensions (HxIxP)	mm	1289x600x680
Raccord hydraulique (taille)	Pouce	1
Raccord hydraulique (type de raccord)		Filet intérieur
Raccord conduite de liquide (diamètre extérieur)	mm	10
Raccord conduite d'aspiration (diamètre extérieur)	mm	18
Poids (sans l'emballage)	kg	151
Couleur standard		Blanc/anthracite
Niveau de puissance acoustique (EN12102)	dB(A)	43
Niveau de pression acoustique (à 1 m)	dB(A)	35
Unité extérieure		
Dimensions (HxIxP)	mm	1261x1292x965
Poids (sans l'emballage)	kg	88
Couleur standard		Telegris 4 (RAL 7047)
Modèle de carter		Acier inoxydable, revêtu
Nombre de ventilateurs	Pce	1
Niveau de puissance acoustique (EN12102)	dB(A)	45
Niveau de pression acoustique (à 3 m)	dB(A)	28
Type d'évaporateur		Tube à lamelles
Matériau de l'évaporateur (ICP)		Cuivre/aluminium

INSTALLATION CÔTÉ SECONDAIRE

Fluide caloporteur		Eau
Pression de service max. du fluide caloporteur	bar	3
Débit volumique min., chauffage (ICS)	m³/h	0,50
Débit volumique min., rafraîchissement/dégivrage (ICS)	m³/h	0,85
Débit volumique min., eau chaude sanitaire (ICS)	m³/h	0,50
Débit volumique min., chauffage d'appoint	m³/h	0,85
Élément débitmètre		interne
Module d'inversion à 3 voies (ECS)		interne
Circulateur		interne
Vase d'expansion à membrane		interne
Type de condenseur (ICS)		Échangeur de chaleur à plaques
Matériau du condenseur (ICS)		Acier inoxydable 1.4301

DONNÉES ÉLECTRIQUES

Fréquence	Hz	50
Facteur de puissance		0,97
Papillotement/flicker		≤16A: EN 61000-3-3
Composante harmonique		≤16A: EN 61000-3-2
Impédance secteur max. (Zmax)	ohm	-
Plages de tension assignées		
Pompe à chaleur	V	~220-240 3x L1/N/PE
Compresseur et ventilateur	V	~220-240 L1/N/PE
Chauffage électrique d'appoint, niveau 1	V	~220-240 L1/N/PE
Chauffage électrique d'appoint, niveau 2	V	~220-240 L1/N/PE
Circuit électrique de commande	V	~220-240 L1/N/PE
Puissances absorbées assignées		
Compresseur et ventilateur	kW	3,3
Chauffage électrique d'appoint, niveau 1	kW	2,6
Chauffage électrique d'appoint, niveau 2	kW	3,0

Protections électriques

Compresseur et ventilateur		1x B16A 1p
Chauffage électrique d'appoint, niveau 1		1x B16A 1p
Chauffage électrique d'appoint, niveau 2		1x B16A 1p
Circuit électrique de commande		1x B13A 1p

Courants assignés

Compresseur et ventilateur	A	15
Chauffage électrique d'appoint, niveau 1	A	15,0
Chauffage électrique d'appoint, niveau 2	A	15,0
Circuit électrique de commande	A	6,3
Courant de démarrage max.	A	10

CIRCUIT FRIGORIFIQUE

Fluide frigorigène		R513A
Quantité de fluide frigorigène	kg	2,7
Pression de service max. du fluide frigorigène	bar	28,7
Type de compresseur		Piston rotatif
Technique de dégivrage		Inversion du circuit frigorifique

DONNÉES DE PERFORMANCE

A7/W27

Plage de puissance de chauffage	kW	2,0 - 9,0
Puissance de chauffage (EN14825)	kW	2,13
Puissance absorbée (EN14825)	kW	0,34
Coefficient de performance COP (EN14825)		6,38

A7/W35

Plage de puissance de chauffage	kW	2,0 - 9,0
Puissance de chauffage (EN14511)	kW	2,55
Puissance absorbée (EN14511)	kW	0,51
Coefficient de performance COP (EN14511)		5,04

A7/W55

Plage de puissance de chauffage	kW	2,0 - 8,0
Puissance de chauffage (EN14511)	kW	3,98
Puissance absorbée (EN14511)	kW	1,28
Coefficient de performance COP (EN14511)		3,10

A2/W30

Plage de puissance de chauffage	kW	2,0 - 8,0
Puissance de chauffage (EN14825)	kW	3,22
Puissance absorbée (EN14825)	kW	0,71
Coefficient de performance COP (EN14825)		4,53

A2/W35

Plage de puissance de chauffage	kW	2,0 - 8,0
Puissance de chauffage (EN14511)	kW	2,49
Puissance absorbée (EN14511)	kW	0,59
Coefficient de performance COP (EN14511)		4,22

A-7/W34

Plage de puissance de chauffage	kW	2,0 - 6,3
Puissance de chauffage (EN14825)	kW	5,34
Puissance absorbée (EN14825)	kW	1,97
Coefficient de performance COP (EN14825)		2,71

A-10/W35

Plage de puissance de chauffage	kW	2,0 - 5,7
Puissance de chauffage (EN14825)	kW	4,90
Puissance absorbée (EN14825)	kW	1,88
Coefficient de performance COP (EN14825)		2,60

A35/W18

Puissance de refroidissement (EN14825)	kW	6,78
Puissance absorbée (EN14825)	kW	1,77
Coefficient de performance EER (EN14825)		3,83

Remarques:

- Pour obtenir plus d'informations techniques ou des documents complémentaires, consulter la rubrique Téléchargements sur le site www.ochsner.com
- Les lois, normes et directives régionales et nationales en vigueur doivent être respectées.
- Les émissions sonores indiquées sont des valeurs nominales valables pour A7/W55 et susceptibles d'augmenter à basse température extérieure.

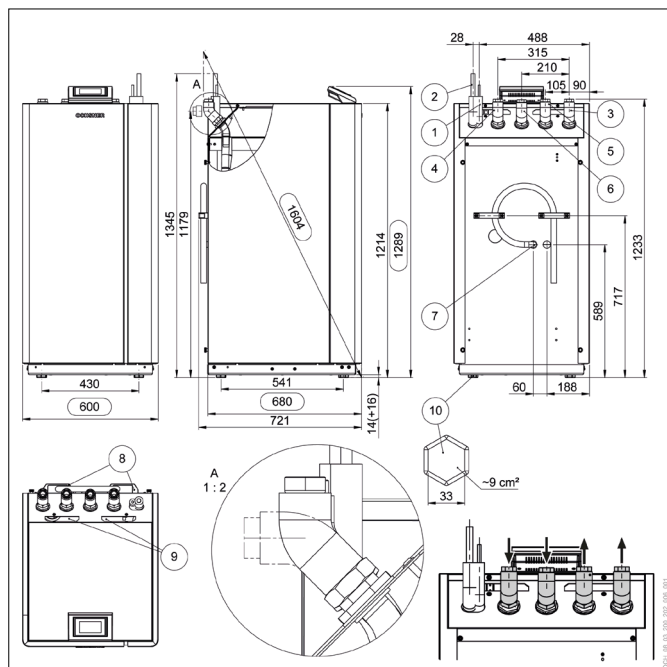

- 1 Conduite de liquide (fluide frigorigène)
- 2 Conduite d'aspiration (fluide frigorigène)
- 3 Départ eau de chauffage
- 4 Retour eau chaude sanitaire
- 5 Départ eau chaude sanitaire
- 6 Retour eau de chauffage
- 7 Évacuation de la soupape de sécurité
- 8 Poignées (dévissables)
- 9 Passe-câbles
- 10 Patins en matière synthétique (hauteur réglable, 4 au total)

EFFICACITÉ ÉNERGÉTIQUE (ZONE CLIMATIQUE TEMPÉRÉE)

À la température départ max. (chauffage)	°C	35	55
Classe d'efficacité énergétique (D à A+++)		A+++	A++
Pnom	kW	6	6
Rendement ETA	%	175,2	139,5
SCOP		4,46	3,56
À la température départ min. (rafraîchissement)	°C	18	7
SEER		4,32	-

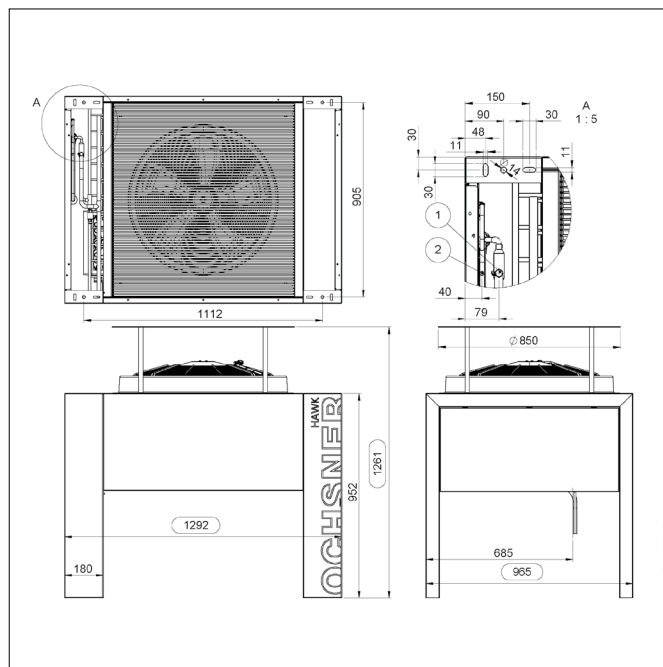

- 1 Conduite d'aspiration (fluide frigorigène)
- 2 Conduite de liquide (fluide frigorigène)

ACCESSOIRES RECOMMANDÉS

Type	Description	Réf. cde
Ballon d'eau chaude sanitaire	min. SP 220	920889
Kit d'arrêt hydraulique (quadrupte)		290538
Bypass ¹⁾		922909

CONDUITE DE RACCORDEMENT

Longueur de tuyau max.	m	20
Dénivellation max. (+/-)	m	10

LIMITES D'UTILISATION : CHAUFFAGE

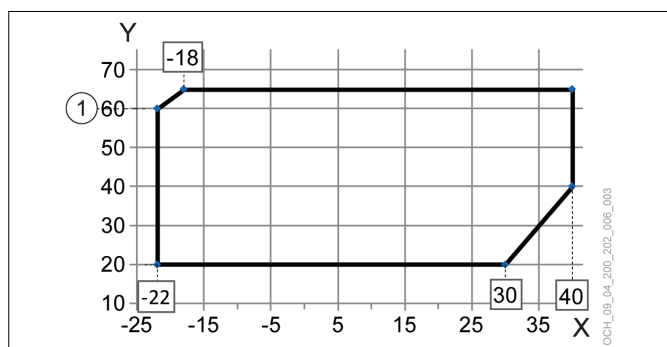

- X Température extérieure [°C]
 Y Température départ [°C]
 1 Température départ maximale assignée

LIMITES D'UTILISATION : RAFFRAÎCHISSEMENT

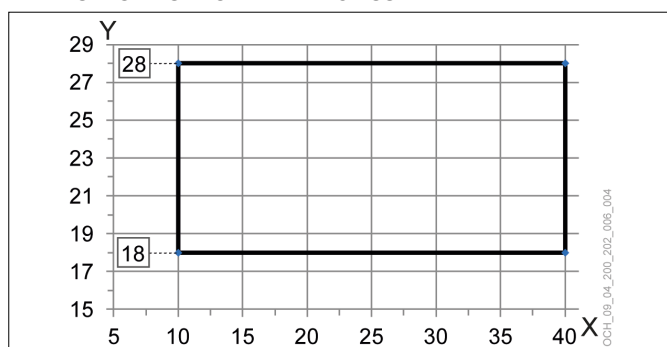

- X Température extérieure [°C]
 Y Température départ [°C]

INSTALLATION CÔTÉ SECONDAIRE : DÉBIT VOLUMIQUE

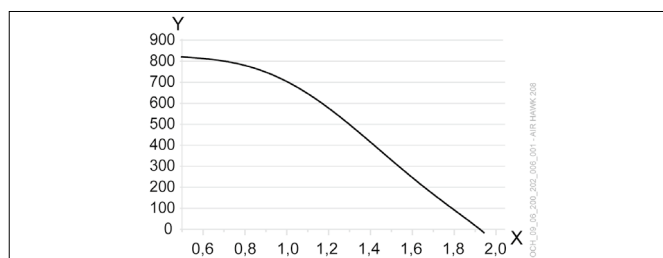

- X Débit volumique [m³/h]
 Y Hauteur manométrique résiduelle [mbar]

PUISSEANCE DE CHAUFFAGE

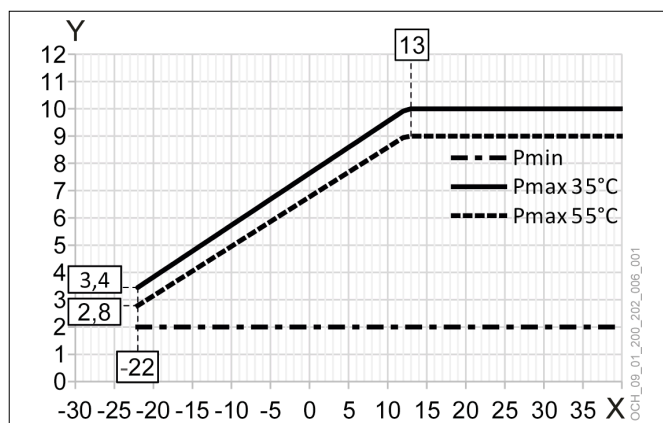

- X Température extérieure [°C]
 Y Puissance de chauffage [kW]
 Pmin = puissance min.
 Pmax 35°C = puissance max. pour départ 35°C
 Pmax 55°C = puissance max. pour départ 55°C

¹⁾ Le bypass peut être intégré au système hydraulique interne lors de la mise en service.