

# AIR 18 C11B

- POMPE À CHALEUR AIR/EAU EN VERSION SPLIT
- AVEC ÉVAPORATEUR SPLIT HORIZONTAL
- UNITÉ INTÉRIEURE M2/M4
- CHAUFFAGE OU CHAUFFAGE/RAFFRAÎCHISSEMENT
- RÉGULATEUR OTE

## DONNÉES DE L'APPAREIL

Réf. cde	287032V		
Charge calorifique de bâtiment appropriée	kW	11 - 18	
Température départ max.	°C	65	
<b>Unité intérieure</b>			
Dimensions (HxIxP)	mm	1289x600x680	
Raccord hydraulique (taille)	Pouce	1 1/4	
Raccord hydraulique (type de raccord)	Filet extérieur		
Raccord conduite de liquide (diamètre extérieur)	mm	12	
Raccord conduite d'aspiration (diamètre extérieur)	mm	22	
Poids (sans l'emballage)	kg	135	
Couleur standard	Blanc/anthracite		
Niveau de puissance acoustique (EN12102)	dB(A)	48	
Niveau de pression acoustique (à 1 m)	dB(A)	39,5	
<b>Unité extérieure</b>			
Dimensions (HxIxP)	mm	1104x1292x965	
Poids (sans l'emballage)	kg	93	
Couleur standard	Gris (RAL 7016)		
Modèle de carter	Acier inoxydable, revêtu		
Nombre de ventilateurs	Pce	1	
Niveau de puissance acoustique (EN12102) / Niveau de pression acoustique (à 3 m)	dB(A)	54 / 36,5	Nominal
Niveau de puissance acoustique (EN12102) / Niveau de pression acoustique (à 3 m)	dB(A)	51 / 33,5	Mode Silent
Type d'évaporateur	Tube à lamelles		
Matériau de l'évaporateur (ICP)	Cuivre/aluminium		

## CIRCUIT FRIGORIFIQUE

Fluide frigorigène	R407C		
Quantité de fluide frigorigène	kg	9	
Pression de service max. du fluide frigorigène	bar	30	
Type de compresseur	Scroll		
Technique de dégivrage	Gaz chauds		

## DONNÉES ÉLECTRIQUES

Fréquence	Hz	50	
Facteur de puissance	0,71		
<b>Circuit électrique principal</b>			
Plage de tension assignée	V	~220-240	L1/N/PE
Courant de service max.	A	30	
Courant de démarrage max.	A	44,6	
Protection électrique	1x C40A 1p		
<b>Circuit électrique de commande</b>			
Plage de tension assignée	V	~220-240	L1/N/PE
Courant assigné	A	6,3	
Protection électrique	1x C13A 1p		
<b>Chauffage électrique d'appoint</b>			
Plage de tension assignée	V	~220-240	L1/N/PE
Courant assigné niveau 1	A	15,0	
Courant assigné niveau 2	A	15,0	
Courant assigné niveau 3	A	15,0	
Puissance absorbée assignée niveau 1	kW	2,9	
Puissance absorbée assignée niveau 2	kW	2,9	
Puissance absorbée assignée niveau 3	kW	2,9	
Protection électrique	3x B16A 1p		

## INSTALLATION CÔTÉ SECONDAIRE

Type de condenseur (ICS)	Échangeur de chaleur à plaques		
Matériau du condenseur (ICS)	Acier inoxydable 1.4301		
Différence de température (ICS)	K	5	
Débit volumique (ICS)	m³/h	2,2	
Hauteur manométrique résiduelle (ICS)	mbar	175	
Élément débitmètre	interne		
Circulateur	interne		
Fluide caloporteur	Eau		
Pression de service max. du fluide caloporteur	bar	3	
Limites d'utilisation min. du chauffage / max.	°C	- / 65	

## DONNÉES DE PERFORMANCE

### A7/W35

Plage de puissance de chauffage			
Puissance de chauffage (EN14511)	kW	14,80	
Puissance absorbée (EN14511)	kW	3,30	
Coefficient de performance COP (EN14511)	4,50		

### A2/W35

Puissance de chauffage (EN14511)	kW	13,00	
Puissance absorbée (EN14511)	kW	3,20	
Coefficient de performance COP (EN14511)	4,00		

### A2/W60

Puissance de chauffage (EN14511)	kW	11,50	
Puissance absorbée (EN14511)	kW	4,50	
Coefficient de performance COP (EN14511)	2,60		

### A-7/W35

Puissance de chauffage (EN14511)	kW	10,10	
Puissance absorbée (EN14511)	kW	3,20	
Coefficient de performance COP (EN14511)	3,10		

### A30/W7

Puissance de refroidissement (EN14511)	kW	9,30	
Puissance absorbée (EN14511)	kW	3,40	
Coefficient de performance EER (EN14511)	2,70		

## EFFICACITÉ ÉNERGÉTIQUE (ZONE CLIMATIQUE TEMPÉRÉE)

À la température départ max. (chauffage)	°C	35	55
Classe d'efficacité énergétique (D à A+++)	A+++ A++		
Pnom	kW	12	13
Rendement ETA	%	182,0	133,0
SCOP	4,70 3,48		
À la température départ min. (rafraîchissement)	°C	18	7
SEER	- -		

## CONDUITE DE RACCORDEMENT

Longueur de tuyau max.	m	20	
Dénivellation max. (+/-)	m	10	

### Remarques:

- Pour obtenir plus d'informations techniques ou des documents complémentaires, consulter la rubrique Téléchargements sur le site [www.ochsner.com](http://www.ochsner.com)
- Les lois, normes et directives régionales et nationales en vigueur doivent être respectées.
- Les émissions sonores indiquées sont des valeurs nominales valables pour A7/W35 et susceptibles d'augmenter à basse température extérieure.

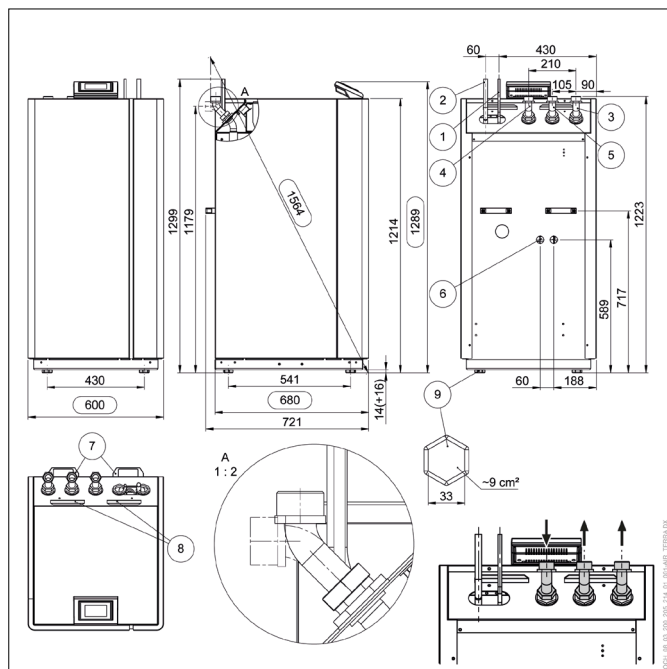

- 1 Conduite de liquide (fluide frigorigène)
- 2 Conduite d'aspiration (fluide frigorigène)
- 3 Départ eau de chauffage
- 4 Retour eau de chauffage/eau chaude sanitaire
- 5 Départ eau chaude sanitaire
- 6 Évacuation de la soupape de sécurité
- 7 Poignées (dévissables)
- 8 Passe-câbles
- 9 Patins en matière synthétique (hauteur réglable, 4 au total)

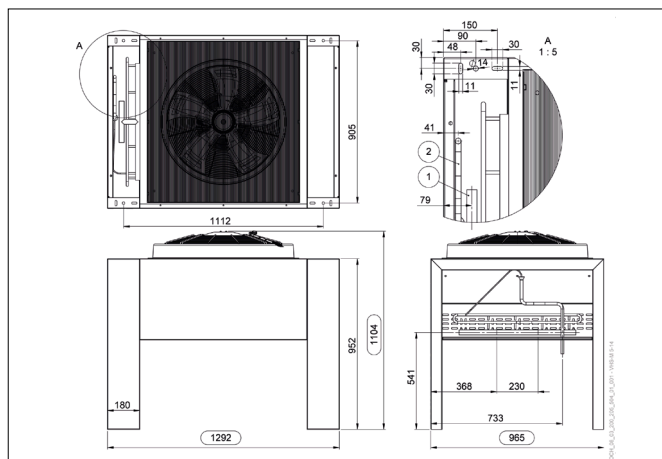

- 1 Conduite d'aspiration (fluide frigorigène)
- 2 Conduite de liquide (fluide frigorigène)

**LIMITES D'UTILISATION : CHAUFFAGE**

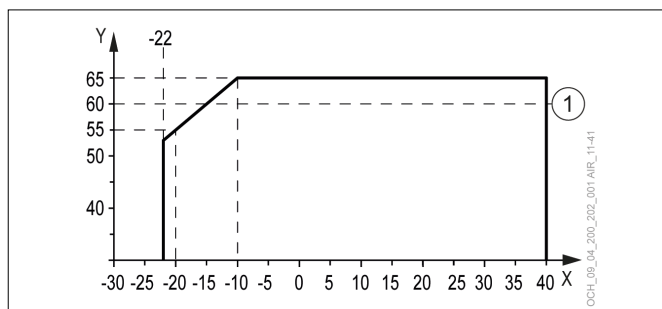

- X Température extérieure [°C]
- Y Température départ [°C]
- 1 Température départ maximale assignée

**ACCESSOIRES RECOMMANDÉS**

Type	Description	Dimensionnement	Réf. cde
Ballon de séparation de pompe à chaleur	min. PU 500	30 l/kW à A2/W35	920829
	min. SP 500		920825
Ballon d'eau chaude sanitaire	min. SP 500	30 l/kW à A2/W50	920825
	min. SP 550		920710
Échangeur de chaleur à plaques externe	ECP 5007, Prim. 1 1/4 Pouce, Sec. 1 Pouce	Perte de charge : Prim. 17 mbar, Sec. 11 mbar	911252

**PUISSANCE DE CHAUFFAGE**

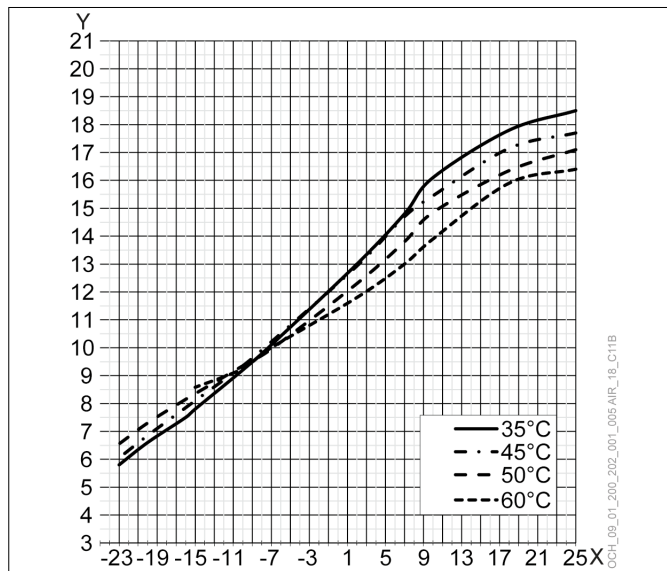

- X Température extérieure [°C]
- Y Puissance de chauffage [kW]

**COP**

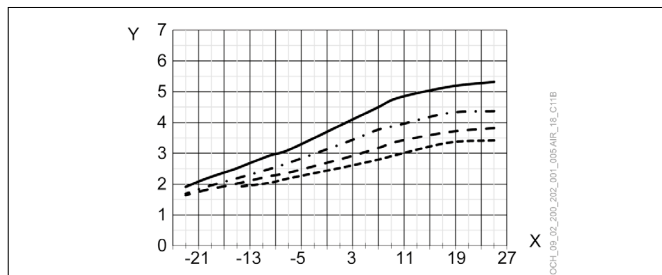

- X Température extérieure [°C]
- Y COP

**PUISSANCE ABSORBÉE**

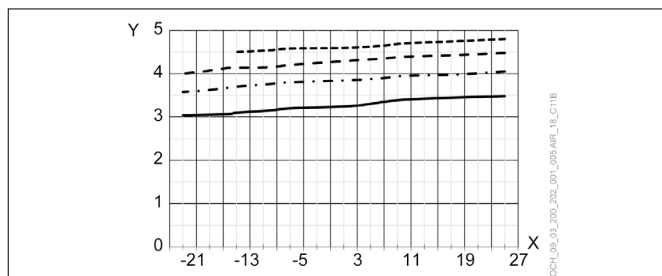

- X Température extérieure [°C]
- Y Puissance absorbée [kW]