

# INSTRUCTIONS D'UTILISATION ET D'INSTALLATION

## ► EUROPA Mini IWPL





**À NOTER**

**UTILISATION**

<b>1. À propos de la documentation</b>	<b>4</b>
1.1 Consignes de sécurité	4
1.1.1 Présentation des consignes de sécurité	4
1.1.2 Symboles et risques	4
1.1.3 Mentions d'avertissement	5
1.2 Autres symboles	5
1.3 Unités de mesure	5
1.4 Données de performance indiquées	5
<b>2. Sécurité</b>	<b>5</b>
2.1 Utilisation conforme	5
2.2 Consignes de sécurité générales	5
<b>3. Description de l'appareil</b>	<b>6</b>
3.1 Plaque signalétique	6
3.2 Sonde de température	6
<b>4. Effectuer les réglages</b>	<b>6</b>
4.1 Système numérique de régulation	6
4.1.1 Touches de régulation	7
4.2 Mise en marche et arrêt de la pompe à chaleur	7
4.3 Test de relais de la pompe de charge	7
4.4 Eau chaude sanitaire	8
4.4.1 Réglage de la température de consigne de l'eau chaude sanitaire	8
4.5 Mode anti-légionellose	8
<b>5. Maintenance et entretien</b>	<b>10</b>
<b>6. Dépannage</b>	<b>10</b>

**INSTALLATION**

<b>7. Sécurité</b>	<b>10</b>
7.1 Consignes de sécurité générales	10
7.2 Règlements, prescriptions et normes	10
<b>8. Description de l'appareil</b>	<b>10</b>
8.1 Fourniture	10
8.2 Registre de chauffage	10
<b>9. Préparation de l'installation de l'appareil</b>	<b>10</b>
9.1 Lieu d'implantation	11
9.1.1 Respecter les distances minimales	11
9.2 la préparation du raccordement à la source de chaleur.	11
<b>10. Installation de l'appareil</b>	<b>12</b>
10.1 Livraison et transport	12
10.1.1 Mise en place de l'appareil	12
10.2 Raccordement de l'installation de source de chaleur	13
10.2.1 Évacuation des condensats	13
10.3 Raccordement de l'installation côté secondaire	13
10.3.1 Raccorder l'eau froide et chaude	13
10.4 Raccordement électrique	13
10.4.1 Généralités	13
10.4.2 Raccordement de la sonde de régulation	14
<b>11. Mise en service</b>	<b>14</b>
11.1 Avant la toute première mise en marche	14
11.2 Mise hors service	14
<b>12. Élimination des défauts</b>	<b>15</b>
12.1 Messages de dysfonctionnement sur l'écran du régulateur	16
<b>13. Maintenance de l'appareil</b>	<b>17</b>
13.1 Intervalle de maintenance	17
13.2 Dépose du capot de protection	17
13.3 Détartre le ballon d'eau chaude sanitaire	17
13.3.1 Influence de la qualité de l'eau	18

13.4 Service après-vente	18
13.5 Contrat de maintenance	18
<b>14. Données techniques</b>	<b>20</b>
14.1 Tableau de données	20
14.2 Régulation	22
14.3 Sonde de température CTN	22
14.4 Diagrammes	23
14.5 Indications relatives à la consommation énergétique	23
14.6 Schémas de principe de l'installation	24
14.7 Qualité de la tension en fonctionnement en îlotage	26
14.8 Dimensions et raccords	27
<b>15. Environnement et recyclage</b>	<b>28</b>
<b>16. Déclaration de conformité</b>	<b>29</b>

## À NOTER

- ▶ Les enfants d'au moins 8 ans, les personnes aux facultés physiques, sensorielles ou mentales réduites ou encore les personnes inexpérimentées sont autorisés à utiliser l'appareil à condition qu'ils soient sous surveillance ou aient appris à l'utiliser en toute sécurité et aient compris les dangers encourus. Ne laissez pas les enfants jouer avec l'appareil. Ne confiez pas le nettoyage ni les opérations de maintenance réservées aux utilisateurs à des enfants sans surveillance.
- ▶ Si vous raccordez l'appareil à une alimentation électrique permanente, il doit pouvoir être mis hors tension par un dispositif de coupure multipolaire dont les contacts ont une ouverture minimale de 3 mm.
- ▶ L'appareil est destiné uniquement à un montage en extérieur.
- ▶ Respectez la législation et les prescriptions nationales et locales en vigueur lors de l'installation.
- ▶ Respectez les distances minimales de manière à assurer un fonctionnement sans incident et à permettre les opérations de maintenance sur l'appareil.

## UTILISATION

### 1. À propos de la documentation

Les chapitres « À noter » et « Utilisation » s'adressent à l'utilisateur de l'appareil et à l'installateur professionnel.

Le chapitre « Installation » s'adresse à l'installateur professionnel.

Sauf indication contraire, tous les contenus de la présente documentation s'appliquent aux appareils indiqués sur la page de titre. Cette documentation décrit des appareils qui ne font pas toujours partie des éléments fournis en série. Par conséquent, des différences sont possibles par rapport à votre appareil.



#### Remarque

Lisez attentivement cette documentation avant d'utiliser l'appareil et conservez-la soigneusement. Le cas échéant, remettez cette documentation à tout nouvel utilisateur.

### 1.1 Consignes de sécurité

#### 1.1.1 Présentation des consignes de sécurité



#### MENTION D'AVERTISSEMENT : nature du danger

Sont indiqués ici les risques éventuellement encourus en cas de non-respect de la consigne de sécurité.

» Sont indiquées ici les manipulations à effectuer pour éviter ou éliminer la source de danger.

#### 1.1.2 Symboles et risques

Symbole	Nature du danger
	Blessure
	Électrocution
	Brûlure (brûlure, ébouillamment)
	Dommages matériels (dommages subis par l'appareil, dommages indirects et pollution de l'environnement)





1.1.3 Mentions d'avertissement

Mention d'avertissement	Signification
DANGER	Caractérise des consignes dont le non-respect entraîne de graves lésions, voire la mort.
AVERTISSEMENT	Caractérise des consignes dont le non-respect peut entraîner de graves lésions, voire la mort.
ATTENTION	Caractérise des consignes dont le non-respect peut entraîner des lésions légères ou modérées.

1.2 Autres symboles

- ▶ Ce triangle est utilisé comme symbole d'énumération.
- » Ces deux flèches forment le symbole indiquant une manipulation à effectuer. Ce symbole signale que vous devez intervenir. Les actions nécessaires sont décrites étape par étape.

○○○ Ces symboles indiquent le niveau d'un menu du logiciel. Dans notre exemple, trois niveaux de menu sont représentés.

Symbole	Remarques
	Ne doit pas être jeté avec les déchets ménagers
  	Des documents complémentaires sont disponibles et doivent être utilisés

1.3 Unités de mesure



**Remarque**  
Sauf indication contraire dans cette documentation, toutes les cotes de longueur sont indiquées en millimètres (par ex. dans les tableaux ou les illustrations).

1.4 Données de performance indiquées

Les données de performance de l'appareil figurant dans cette documentation (texte, tableaux et diagrammes) ont été déterminées dans des conditions de mesures normalisées. Bien souvent, ces conditions de mesure ne correspondent pas entièrement aux conditions spécifiques qui règnent chez l'exploitant de l'installation. Parmi les facteurs d'influence spécifiques à l'installation, on citera la conception de l'installation, son âge et les débits atteints. Pour cette raison, les données de performance indiquées peuvent différer de celles spécifiques à l'installation.

Les données de performance indiquées ne pourront être confirmées que si les mesures réalisées sur l'appareil sont

effectuées dans les conditions de mesure normalisées correspondantes.

2. Sécurité

2.1 Utilisation conforme

L'appareil est conçu pour le chauffage de l'eau sanitaire domestique. Il peut être utilisé sans risque par des personnes qui ne disposent pas de connaissances techniques particulières. L'appareil peut également être utilisé dans un environnement non domestique (par ex. en entreprise) à condition que son utilisation soit d'une nature identique à celle prévue par le fabricant.

Tout autre emploi est considéré comme non conforme. Une utilisation conforme de l'appareil implique également le respect de cette documentation et de celle des accessoires utilisés.

2.2 Consignes de sécurité générales

Respectez les consignes de sécurité et les instructions fournies ci-après pour l'appareil.

- ▶ Le raccordement électrique et l'installation de l'appareil sont réservés aux professionnels. L'ouverture de l'appareil est réservée aux professionnels.
- ▶ La mise en service et la maintenance de l'appareil ne doivent être réalisées que par le service après-vente OCHSNER ou des partenaires de service après-vente agréés par OCHSNER.
- ▶ Le professionnel est responsable du respect des prescriptions applicables lors de l'installation et de la première mise en service.
- ▶ N'utilisez cet appareil que s'il est installé dans son intégralité et doté de tous les dispositifs de sécurité.
- ▶ Le personnel de service après-vente OCHSNER et les partenaires de service après-vente agréés par OCHSNER sont les seuls autorisés à effectuer des opérations de transformation sur l'appareil.
- ▶ Mettez la pompe à chaleur hors tension avant de commencer les travaux de raccordement et d'installation électriques.
- ▶ L'appareil ne doit pas être utilisé comme marchepied ou plate-forme. Ne montez pas sur l'appareil et ne posez pas de charges dessus.
- ▶ L'eau du ballon d'eau chaude sanitaire peut être chauffée à une température supérieure à 60°C. Risque de brûlure à des températures de sortie supérieures à 43°C. Veillez à ne pas toucher l'eau à sa sortie du ballon.



**AVERTISSEMENT : brûlure**

Le personnel de service après-vente OCHSNER et les partenaires de service après-vente agréés par OCHSNER sont les seuls autorisés à intervenir sur le circuit frigorifique.



**AVERTISSEMENT : électrocution**

Danger de mort en cas de contact avec les composants sous tension. Une isolation ou des composants endommagés peuvent se révéler dangereux.

» Coupez l'alimentation électrique en cas d'isolation endommagée et faites réparer l'appareil.



**AVERTISSEMENT : blessure**

Les enfants d'au moins 8 ans, les personnes aux facultés physiques, sensorielles ou mentales réduites ou encore les personnes inexpérimentées sont autorisés à utiliser l'appareil à condition qu'ils soient sous surveillance ou aient appris à l'utiliser en toute sécurité et aient compris les dangers encourus. Ne laissez pas les enfants jouer avec l'appareil. Ne confiez pas le nettoyage ni les opérations de maintenance réservées aux utilisateurs à des enfants sans surveillance.

### 3. Description de l'appareil

L'appareil est un chauffe-eau thermodynamique prévu pour être installé dans un dispositif de production d'ECS existant. Il s'agit d'un appareil split destiné à des ballons d'eau chaude sanitaire séparés d'une contenance maximale de 500 litres.

La puissance de chauffage de la pompe à chaleur est dimensionnée pour alimenter un foyer de cinq personnes en eau chaude sanitaire. Lors du montage de l'appareil, vérifier, le cas échéant, que le ballon d'eau chaude sanitaire en place suffit pour couvrir à court terme la consommation d'eau.

La pompe à chaleur ECS capturant l'énergie présente dans l'air ambiant est un appareil multifonctions. Elle peut être utilisée pour climatiser ou déshumidifier une pièce (par ex. une cave), ou encore pour la VMC par aspiration des pièces humides.

Il est également possible d'utiliser une résistance électrique ou une chaudière pour chauffer l'eau.

Dans des conditions de fonctionnement moyennes, la pompe à chaleur chauffe le préparateur d'eau chaude sanitaire (~300 l) de +10°C à +52°C en 9 h.



**Dommages matériels**

L'appareil n'est pas protégé contre le gel ni la corrosion en cas de coupure de l'alimentation électrique.

» Ne mettez pas l'appareil hors tension.



**Dommages matériels**

La puissance thermique de la pompe à chaleur varie en fonction de la température de la source de chaleur (air neuf) et de la température définie pour l'eau chaude sanitaire. L'installateur est tenu de vérifier au préalable l'applicabilité pour un ballon d'eau chaude sanitaire de 500 l (température source > 15°C toute l'année). OCHSNER décline toute responsabilité en cas d'erreur de dimensionnement.

#### 3.1 Plaque signalétique

Une plaque signalétique est apposée en haut à droite sur l'habillage à l'extérieur de l'appareil pour identifier votre pompe à chaleur.

#### 3.2 Sonde de température

Des sondes à thermistance CTN sont utilisées pour mesurer la température.

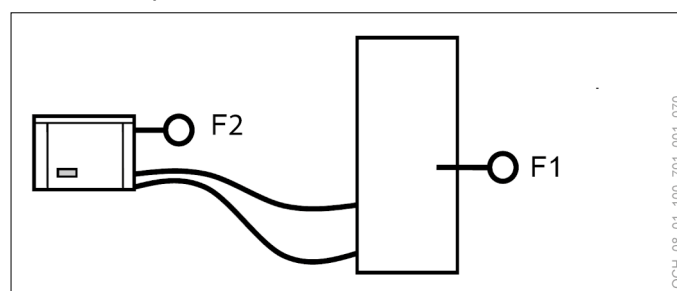

Désignation	Description
F1	Sonde de température de régulation pour la pompe à chaleur, la pompe de charge et le circulateur de capteur solaire. Acquisition de la température T1 au centre du ballon d'eau chaude sanitaire.
F2	Sonde de protection hors gel

### 4. Effectuer les réglages

#### 4.1 Système numérique de régulation

La pompe à chaleur est surveillée et régulée par un système numérique de régulation.

Le système numérique de régulation se compose d'unités d'affichage, de touches de régulation et d'un régulateur.

- Les cinq touches de régulation de l'appareil permettent d'effectuer les réglages.
- L'unité d'affichage comprend 3 témoins LED et un afficheur à 3 caractères 7 segments.

L'utilisateur peut procéder à la « sélection du mode » et au réglage des « valeurs de consigne ».

Sélection mode		
Pompe à chaleur	ARRÊT	AUTOMATIQUE
Mode anti-légionellose	ARRÊT	AUTOMATIQUE
VALEURS DE CONSIGNE		
Valeur de consigne d'ECS (S1)	52,0°C	5,0°C à 65,0°C
Valeur de consigne du mode anti-légionellose (S2)	60,0°C	5,0°C à 65,0°C
Intervalle du mode anti-légionellose (t1)	0	0 jour à 14 jours

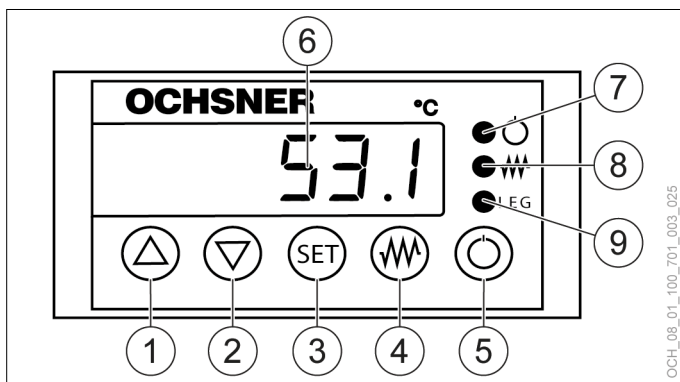

- 1 Flèche vers le haut
- 2 Flèche vers le bas
- 3 Touche SET
- 4 Touche de la pompe de charge
- 5 Touche Marche/Arrêt
- 6 Affichage de la température réelle de l'eau
- 7 LED d'état de la pompe à chaleur
- 8 LED d'état de la pompe de charge
- 9 LED d'état du mode anti-légionellose

#### 4.1.1 Touches de régulation

Touche	Fonction lors de l'activation de la touche
Flèche vers le haut	Modifier/augmenter des valeurs de consigne haut
Flèche vers le bas	Modifier/réduire des valeurs de consigne bas
Touche SET	Consultation de la valeur de consigne/réglages
Touche de la pompe de charge	Appuyer sur la touche (pendant au moins 2 s) pour mettre en marche ou arrêter la pompe de charge
Touche Marche/Arrêt	Appuyer sur la touche (pendant au moins 2 s) pour mettre en marche ou arrêter la pompe à chaleur

#### 4.2 Mise en marche et arrêt de la pompe à chaleur

» Appuyez sur la touche Marche/Arrêt pendant au moins deux secondes.

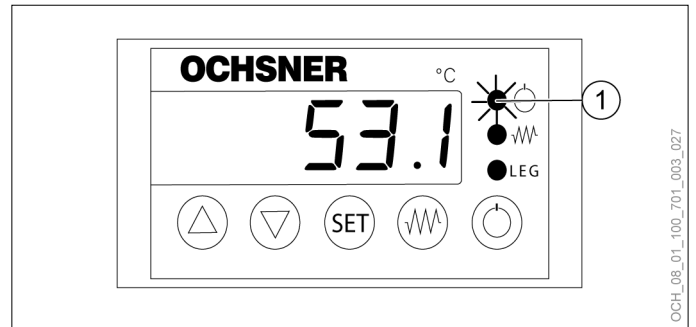
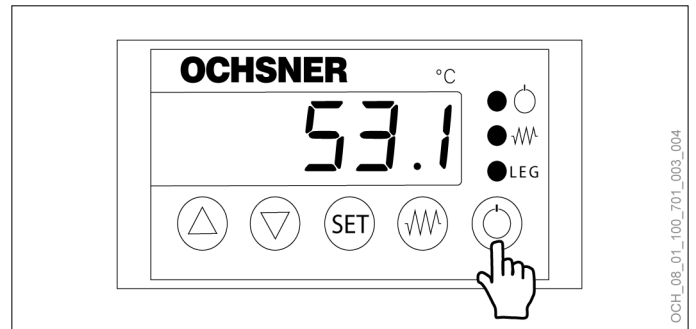

#### 1 LED d'état de la pompe à chaleur

Le témoin LED est éteint :	Pompe à chaleur arrêtée
Le témoin LED clignote :	Pompe à chaleur allumée Demande de chaleur en cours Pompe à chaleur en mode chauffage
Le témoin LED est allumé :	Pompe à chaleur allumée Pas de demande de chaleur Pompe à chaleur pas en mode chauffage. (mode veille) ► La valeur de consigne S1 configurée est atteinte ► La durée d'arrêt du compresseur (20 minutes) est active

**! Dommages matériels**  
L'appareil n'est pas protégé contre le gel ni la corrosion en cas de coupure de l'alimentation électrique.  
» Ne mettez pas l'appareil hors tension.

#### 4.3 Test de relais de la pompe de charge

» Appuyez sur la touche de la pompe de charge pendant au moins 2 secondes.

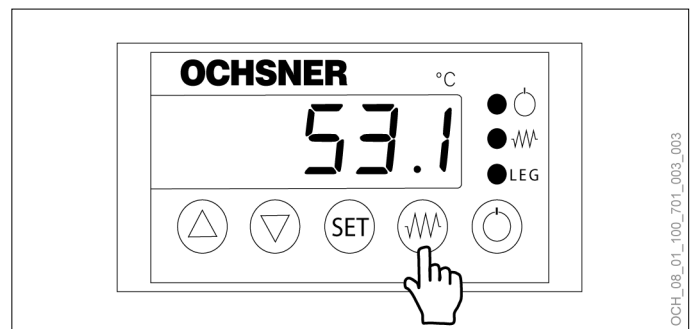

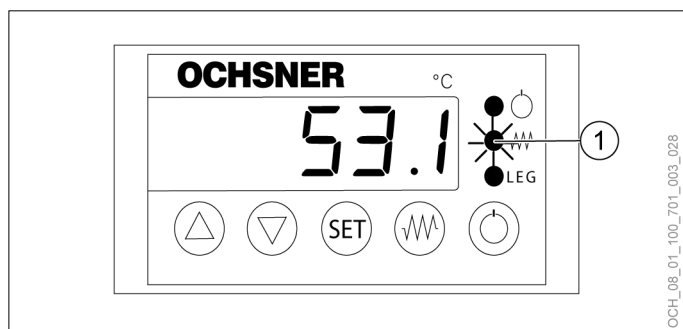

1 LED d'état de la pompe de charge

Le témoin LED est éteint :	Pompe de charge arrêtée
Le témoin LED clignote :	Pompe de charge en service

#### 4.4 Eau chaude sanitaire

##### 4.4.1 Réglage de la température de consigne de l'eau chaude sanitaire

» Maintenez la touche SET enfoncée.

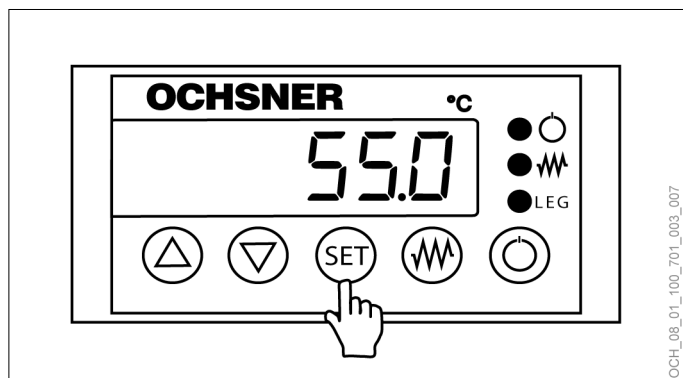

La valeur de consigne actuelle s'affiche.

» Réglez la valeur de consigne en appuyant sur les flèches vers le haut et vers le bas.

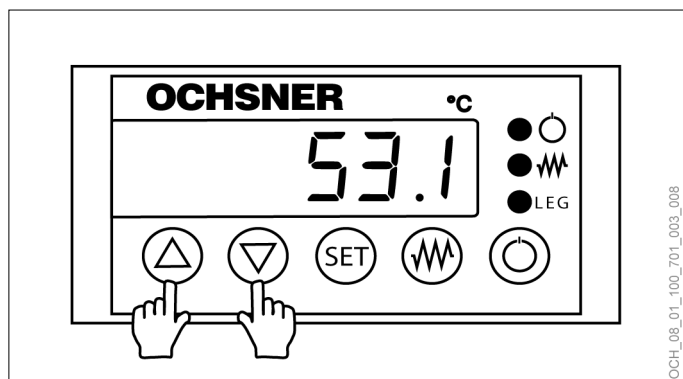

La nouvelle valeur de consigne de 55,0°C est enregistrée.

» Relâchez la touche SET.

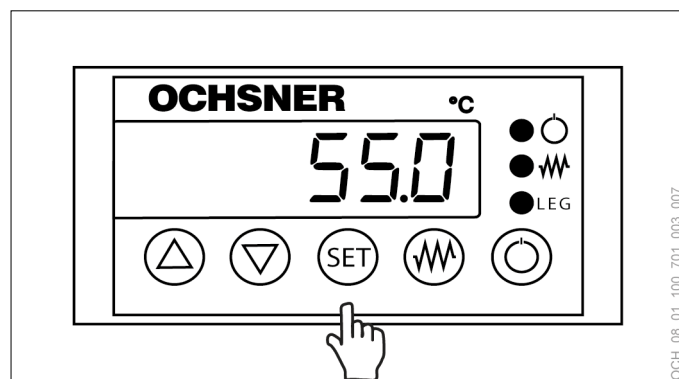

La température réelle s'affiche à nouveau.

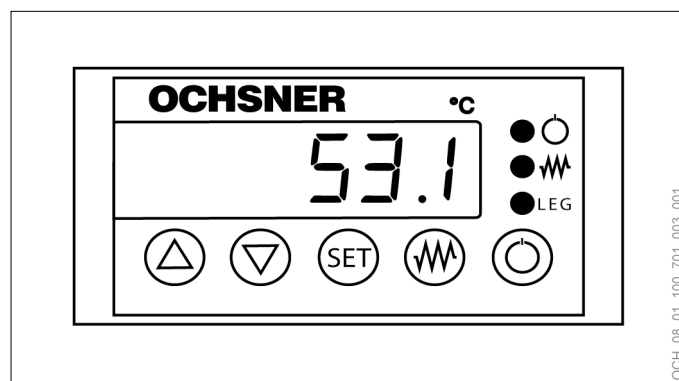

**Remarque**  
 ! Pour économiser de l'énergie, nous recommandons une température de l'eau chaude sanitaire de 52°C.

#### 4.5 Mode anti-légionellose

Le système de régulation permet de programmer un chauffage d'eau chaude sanitaire unique, répété à un intervalle t1 à définir (en jours). Lors de cette opération, la pompe à chaleur chauffe l'eau chaude sanitaire jusqu'à la valeur de consigne S2 définie. Si la valeur de consigne n'est pas atteinte en 4 heures, le programme annule ce cycle de chauffe.

**Remarque**  
 i Pour que la pompe à chaleur puisse correctement exécuter le mode anti-légionellose, elle doit toujours être sous tension (220-240 V). Au rétablissement de l'alimentation en tension après une coupure de courant, la pompe à chaleur déclenche immédiatement le mode anti-légionellose.

##### Exemple

- ▶ Passage de la température anti-légionellose de 60,0°C à 65,0°C
- ▶ Intervalle de 7 jours
- » Appuyez sur les flèches vers le haut et vers le bas pendant au moins trois secondes.

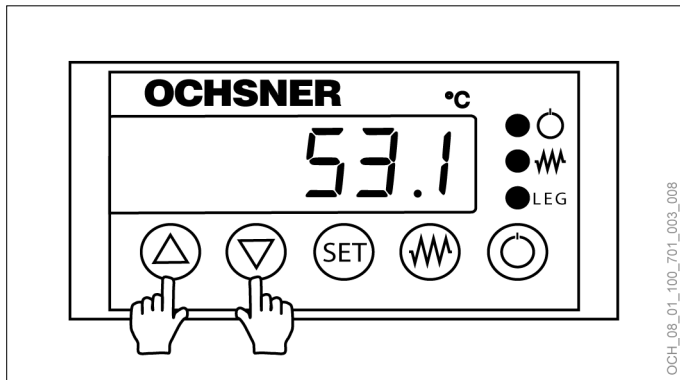

OCH\_08\_01\_100\_701\_003\_008

» Appuyez longuement sur la touche SET.

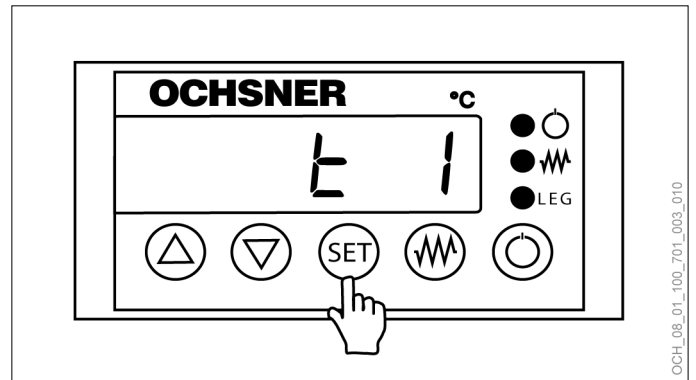

OCH\_08\_01\_100\_701\_003\_010

» Réglez l'intervalle (en jours).

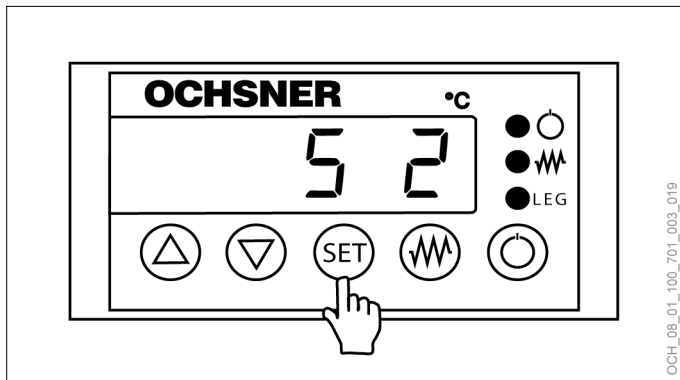

OCH\_08\_01\_100\_701\_003\_019

» Réglez la valeur de consigne.

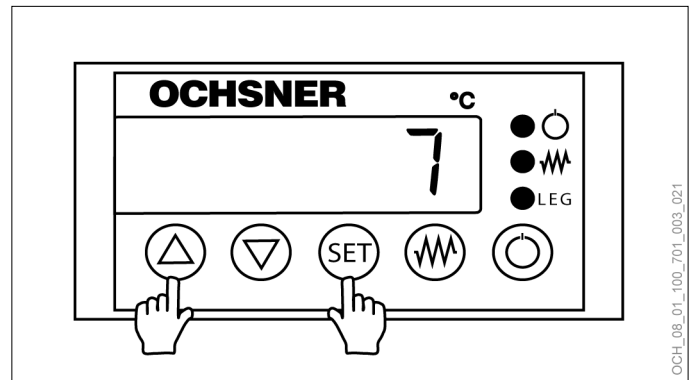

OCH\_08\_01\_100\_701\_003\_021

» Appuyez sur la flèche vers le haut et sur la touche SET pendant au moins trois secondes.

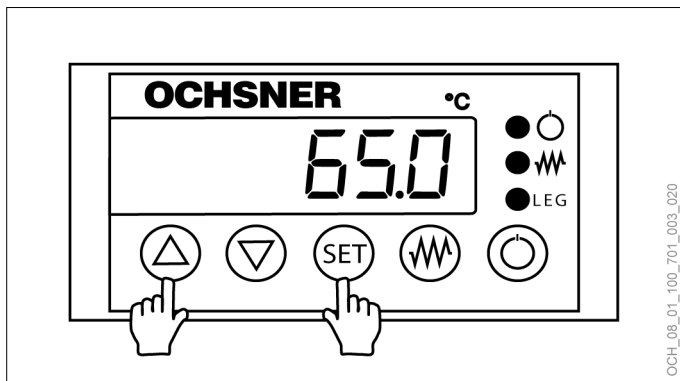

OCH\_08\_01\_100\_701\_003\_020

» Appuyez sur la flèche vers le haut.

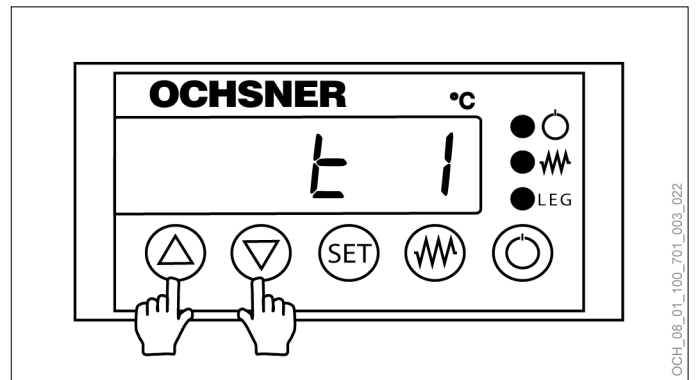

OCH\_08\_01\_100\_701\_003\_022

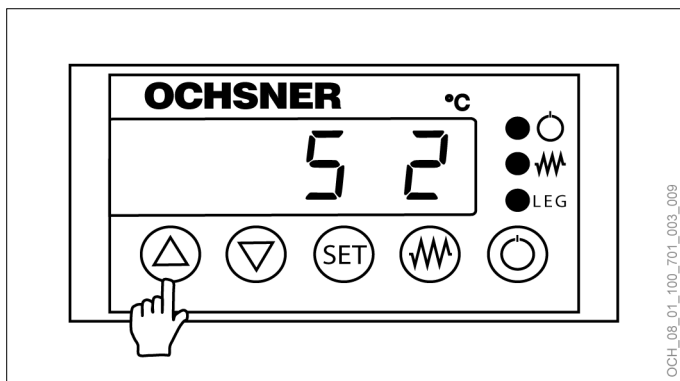

OCH\_08\_01\_100\_701\_003\_009

» Appuyez longuement sur la touche SET.

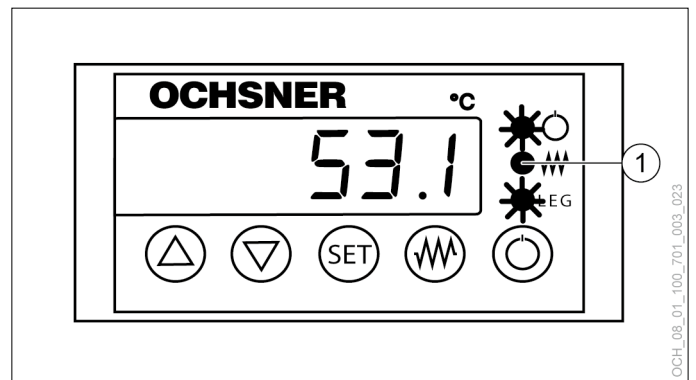

OCH\_08\_01\_100\_701\_003\_023

1 LED d'état du mode anti-légionellose

Le témoin LED est éteint :	Mode anti-légionellose désactivé
Le témoin LED clignote :	Mode anti-légionellose en marche

Le témoin LED est allumé :	Mode anti-légionellose en veille La valeur de consigne S2 configurée est atteinte
----------------------------	--



### Remarque

L'intervalle du mode anti-légionellose ne peut être modifié qu'après avoir été désactivé (t1=0). Il est ensuite possible de définir le nouvel intervalle.

Paramètres	Description de la fonction	Plage de réglage	Valeur standard
S2	Valeur de consigne du mode anti-légionellose	5°C à 65°C	60,0°C
t1	Intervalle du mode anti-légionellose	0 à 14 jours 0 = Mode anti-légionellose désactivé	0 = désactivée

## 5. Maintenance et entretien

Nous conseillons de faire effectuer une inspection annuelle et, si nécessaire, une intervention de maintenance sur votre pompe à chaleur par le service après-vente d'OCHSNER.



### Dommages matériels

Les travaux de maintenance sur les composants électriques de la pompe à chaleur sont réservés aux professionnels.

- » En cas de besoin, utilisez un simple chiffon humide (imbibé d'eau ou d'une solution savonneuse neutre) pour nettoyer les pièces d'habillage de l'appareil. N'utilisez aucun produit de nettoyage abrasif ou agressif.
- » En cas de fort encrassement, utilisez de l'alcool méthylique.

## 6. Dépannage

Les dysfonctionnements s'affichent sur le système numérique de régulation. (voir page 15, Élimination des défauts)

Contactez le constructeur de votre installation en cas de dysfonctionnement. Le constructeur de l'installation connaît votre installation hydraulique et les modes de fonctionnement. Les dysfonctionnements sont souvent imputables aux réglages ou au système hydraulique.

Avant la prise de contact, notez le numéro de série et le type de votre pompe à chaleur. Le numéro de série et le type de votre pompe à chaleur figurent sur la plaque signalétique. Les plaques signalétiques sont apposées en haut à droite sur l'habillage à l'arrière de la pompe à chaleur.

# INSTALLATION

## 7. Sécurité

L'installation, la mise en service, la maintenance et les réparations de cet appareil doivent être confiées uniquement à un installateur professionnel.

### 7.1 Consignes de sécurité générales

Nous garantissons le bon fonctionnement et la sécurité de fonctionnement de l'appareil uniquement si les accessoires et pièces de rechange utilisés sont d'origine et destinés à l'appareil.

### 7.2 Règlements, prescriptions et normes



### Remarque

Respectez toutes les prescriptions et réglementations nationales et locales.

## 8. Description de l'appareil

### 8.1 Fourniture

Les éléments fournis avec votre appareil sont les suivants.

- ▶ Chauffe-eau thermodynamique EUROPA Mini IWPL
- ▶ 2 consoles murales (525 mm de haut x 700 mm de portée) avec tampons en caoutchouc
- ▶ Doigt de gant
- ▶ 1 sonde de température à câble

### 8.2 Registre de chauffage

De manière générale, le raccordement de la pompe à chaleur à un registre n'est pas autorisé ! Toutefois, si le dimensionnement du registre (échangeur de chaleur) est adapté, le raccordement d'une pompe à chaleur est possible.

## 9. Préparation de l'installation de l'appareil

L'installateur doit effectuer divers travaux de préparation avant l'installation de l'appareil.

## 9.1 Lieu d'implantation



### Dommages matériels

L'air d'aspiration ne doit pas contenir de substances agressives (ammoniac, soufre, chlore, etc.). Des composants de l'appareil pourraient être détruits. L'appareil n'est donc pas conçu pour être installé dans des caves à vin, des stations d'épuration ou des étables.



### Dommages matériels

Il est exclusivement conçu pour être installé à l'intérieur d'un bâtiment, sauf dans des pièces très humides (plus de 70% d'humidité en permanence).

Afin que l'air recyclé reste sain, le volume de la pièce doit être au minimum de 30 m<sup>3</sup>. Cette valeur doit également être prise en compte dans le cas d'une aspiration de l'air depuis l'intérieur expulsé ensuite vers l'extérieur.



### Remarque

Veillez tenir compte du fait que chaque local d'implantation présente ses particularités. De nombreux facteurs influent sur la surface d'implantation minimale et peuvent exiger de l'augmenter.

Les facteurs influant sur la surface d'implantation minimale sont les suivants :

- ▶ Chauffage du lieu d'implantation
- ▶ Étanchéité à l'air du local d'implantation
- ▶ Isolation du local d'implantation
- ▶ Présence d'autres générateurs de chaleur dans le local d'implantation
- ▶ Mélange de l'air neuf et de l'air extrait



### Remarque

» Dans le cas de l'expulsion de l'air dans le local d'implantation, veillez à ce que la prise d'air d'évacuation fasse un coude de 90° et orientez-le de façon à éloigner le flux sortant de la prise d'air d'aspiration afin d'éviter tout mélange de l'air neuf et de l'air extrait.

Le local d'implantation de l'appareil doit répondre aux critères suivants :

- ▶ Local sec à l'abri du gel
- ▶ Ne pas installer de luminaires ou de conduites au-dessus de l'appareil.
- ▶ Sol horizontal
- ▶ Sol solide

- ▶ Température ambiante de 40°C max.

En raison de son faible poids, l'appareil se prête également au montage mural (accessoires). Celui-ci est particulièrement facile au moyen des consoles murales d'origine disponibles.

L'appareil doit être installé le plus près possible des points de soutirage, notamment à proximité des points de soutirage de faible consommation tels que les cuisines, etc. Pour éviter des pertes énergétiques continues, ne pas installer de tuyau de bouclage. Le ballon d'eau chaude sanitaire ainsi que les canalisations et les vannes doivent être maintenus hors gel.

### 9.1.1 Respecter les distances minimales

Respecter les espaces libres minimaux suivants :

- ▶ Face avant : 1000 mm min.
- ▶ Au-dessus du couvercle : 450 mm min.
- ▶ Arrière : 200 mm min.
- ▶ Latéralement : 500 mm min. de part et d'autre

Le respect des distances minimales permet :

- ▶ une installation de l'appareil en conformité,
- ▶ un fonctionnement irréprochable,
- ▶ la réalisation des opérations de maintenance sur l'appareil.

## 9.2 la préparation du raccordement à la source de chaleur.



### Dommages matériels

La limite d'utilisation de la pompe à chaleur s'élève à +7°C en hiver lorsqu'elle est reliée à l'air extérieur.

La prise d'air doit être choisie en tenant compte d'une température de l'air moyenne élevée et du débit d'air requis. Les performances diminuent en fonction des variations de la température et du débit d'air.

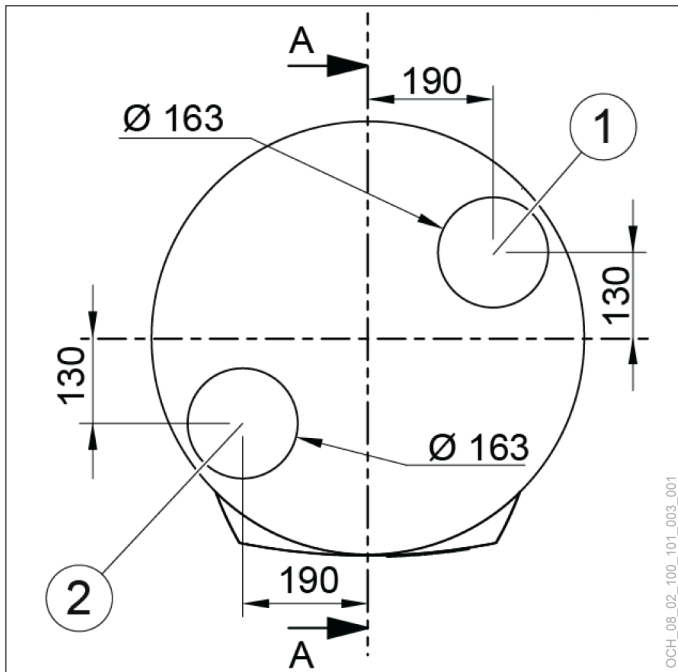

- 1 Entrée d'air  
2 Sortie d'air (air rejeté)

Pour le montage de raccords d'air extrait et d'air neuf (système de ventilation), le diamètre minimal des tuyaux doit être pris en compte (tuyau spiralé). Dans la mesure du possible, la tuyauterie doit être posée en ligne droite et sans angles vifs.

- ▶ Longueur totale de conduite d'air extrait et d'air neuf : 20 m
- ▶ Nombre maximum autorisé de coudes à angle droit : 3.
- ▶ Pour chaque coude à angle droit supplémentaire, la longueur totale de conduite doit être réduite de 1 m.

Pour prévenir tout écoulement de condensats, les tuyaux d'air doivent être posés à l'horizontale ou légèrement en pente par rapport aux ouvertures de prise d'air/soufflage. Il est également possible d'intégrer un sac d'évaporation.



#### Dommmages matériels

Pour les conduites d'air forcé à l'air libre, les entrées d'air froid doivent être évitées en cas d'immobilisation de la pompe à chaleur.

- » Installez une grille à lamelles pour la pose en extérieur (avec une faible résistance).

## 10. Installation de l'appareil

### 10.1 Livraison et transport

La pompe à chaleur est livrée prête au montage, et donc câblée, sous pellicule sur une palette perdue.



#### Remarque

Si vous constatez des avaries de transport sur l'appareil, vous devez immédiatement notifier ces dommages lors du déchargement. Une réclamation tardive pour avarie de transport n'est pas possible.



#### Dommmages matériels

- » Protégez l'appareil de tout dommage lorsqu'il est transporté à l'aide de sangles de transport.
- » Protégez l'appareil des chocs lors de son transport.



#### Dommmages matériels

- » Veillez à ce que l'appareil ne bascule pas.
- » Posez l'appareil uniquement sur un sol plan.

- ▶ La pompe à chaleur doit être stockée ou transportée sous forme emballée.
- ▶ Une inclinaison de 45° maximum est autorisée sur de courtes distances à condition d'être prudent.
- ▶ L'emballage standard de l'appareil ne le protège pas des agressions climatiques et de l'eau de mer.
- ▶ L'appareil doit être stocké et transporté uniquement à des températures comprises entre -20°C et +45°C.



#### AVERTISSEMENT : blessure

- » Tenez compte du poids de l'appareil pour le transport.
- » Utilisez des outils de manutention adaptés (par exemple un diable).
- » Veillez à ce qu'il y ait suffisamment de personnel présent pour le transport.

Tenez compte des instructions suivantes :

- » Ne déballez pas l'appareil avant son arrivée sur son lieu d'implantation.
- » Transportez l'appareil avec un diable.



#### Dommmages matériels

- » L'habillage supérieur de l'appareil (capot de protection) ne peut supporter que de faibles charges.
- » En cas de transport sans l'emballage d'origine, veillez à ce que le capot de protection ne supporte aucune charge.

#### 10.1.1 Mise en place de l'appareil

- » Placez l'appareil à l'emplacement prévu.
- » Respectez les distances minimales.



**Dommages matériels**

Une pose non conforme de l'appareil peut provoquer des vibrations et des bruits et causer des dommages.

» Assurez-vous que l'appareil est bien vertical.

10.2 Raccordement de l'installation de source de chaleur

10.2.1 Évacuation des condensats



**Dommages matériels**

L'écoulement des condensats ne doit pas être raccordé à une dérivation de manière permanente. Les vapeurs ammoniacées remontant de la dérivation détruisent les lamelles de l'échangeur de chaleur et les composants de la pompe à chaleur.

» Installez un siphon à entonnoir.

Les condensats sont évacués par refroidissement de l'air dans l'évaporateur. La sortie d'évacuation des condensats à l'arrière de la pompe à chaleur doit être reliée à des tubes en plastique placés de manière à assurer un parfait écoulement des condensats. Selon le débit d'air et l'hygrométrie, l'écoulement de condensats peut atteindre 0,3 l/h.

10.3 Raccordement de l'installation côté secondaire



**Remarque**

Le raccordement hydraulique de l'installation côté secondaire (ICS) à la pompe à chaleur doit uniquement être confié à un professionnel.



**Remarque**

Dans la zone de raccordement de la pompe à chaleur, un organe d'arrêt doit être prévu dans chaque conduite hydraulique à des fins de maintenance.



**Dommages matériels**

Le ballon d'eau chaude sanitaire doit être intégralement rempli avant la mise en service.

» Le fonctionnement à sec endommage irrémédiablement la pompe de charge intégrée.



**Dommages matériels**

Pour une bonne protection contre la corrosion, les raccordements hydrauliques de l'appareil doivent être à joint plat et non-conducteurs d'électricité. L'étanchéité des raccords hydrauliques ne doit pas être réalisée à l'aide d'étoupe.

» Utilisez des raccords vissés non conducteurs d'électricité pour raccorder les canalisations domestiques aux raccords hydrauliques de l'appareil.



**Dommages matériels**

Veillez tenir compte de la hauteur manométrique de la pompe de charge intégrée. La perte de pression totale de la conduite de raccordement ne doit pas dépasser 0,5 m.

10.3.1 Raccorder l'eau froide et chaude



**Remarque**

Respectez toutes les prescriptions et réglementations nationales et locales.

» Installez une soupape de sécurité testée conforme au type de construction ainsi qu'un clapet anti-retour, à la charge du client.

» Raccordez l'arrivée d'eau froide.

» Raccordez la conduite d'eau chaude.

» Si nécessaire, installez un réducteur de pression ainsi qu'un filtre dans la conduite d'amenée.

» Veillez à la présence d'un dispositif de purge (ouverture du robinet d'eau chaude).



**Dommages matériels**

Le préparateur d'eau chaude sanitaire doit être intégralement rempli avant la mise en service.

La pompe à chaleur est équipée d'un échangeur de chaleur à plaques. Déplacée par le circulateur intégré, l'eau du ballon chauffe au contact de l'échangeur de chaleur à plaques.

L'apport en eau fraîche ne doit pas passer par l'échangeur de chaleur à plaques, car celui-ci n'est pas conçu pour servir comme chauffe-eau instantané.

10.4 Raccordement électrique

10.4.1 Généralités



**AVERTISSEMENT : électrocution**

Mettez la pompe à chaleur hors tension avant de commencer les travaux de raccordement et d'installation électriques.



**AVERTISSEMENT : électrocution**

Seuls des professionnels sont autorisés à réaliser des travaux de raccordement et d'installation électriques.



**AVERTISSEMENT : électrocution**

Avant la mise en service, les mesures de protection contre les défauts exigées côté installation ainsi que le raccordement à la terre doivent être contrôlés par un professionnel.



**Remarque**

Les prescriptions de la société de distribution électrique (SDE) compétente et les normes EN en vigueur doivent impérativement être respectées.

---



**Remarque**

Les valeurs indiquées dans cette documentation et relatives à la protection électrique des câbles et aux sections de câbles sont fournies à titre indicatif. Le professionnel qui réalise l'installation est responsable du dimensionnement des dispositifs de sécurité et des sections de câble spécifiques à l'installation.

---

La société OCHSNER décline toute garantie en cas de dysfonctionnements résultant d'un dimensionnement inapproprié des dispositifs de sécurité.

Nous conseillons de doter le câble d'alimentation d'un disjoncteur différentiel dédié. Le chauffe-eau thermodynamique est équipé en standard d'un câble de raccordement de 2 m pour 220-240 V CA/50 Hz.

10.4.2 Raccordement de la sonde de régulation

La sonde de régulation doit être connectée sur les bornes 1-2 à l'arrière de la pompe à chaleur. La sonde de régulation doit être installée dans le doigt de gant fourni, puis montée dans le ballon d'eau chaude sanitaire.



**Dommages matériels**

Ne mettez pas les bornes de sonde sous tension, car cela endommagerait irrémédiablement la pompe à chaleur ! OCHSNER décline toute responsabilité dans ce contexte.

---



**AVERTISSEMENT : électrocution**

Les travaux de raccordement nécessitant l'ouverture de boîtes de jonction doivent être effectués par une entreprise agréée car les interventions sur des éléments sous tension comportent un danger de mort.

---

## 11. Mise en service

---



**Remarque**

La mise en service doit exclusivement être effectuée par une entreprise agréée.

---

### 11.1 Avant la toute première mise en marche

- » Assurez-vous que la première mise en marche ne met personne en danger.
- » Assurez-vous que les travaux d'installation de la pompe à chaleur sont terminés.

- » Vérifiez que le ballon d'eau chaude sanitaire est rempli d'eau.
- » Vérifiez que l'installation dispose de possibilités de purge (robinet d'eau chaude) et qu'elle est totalement purgée.
- » Vérifiez que les opérations d'installation électrique ont été effectuées de manière appropriée et sont achevées.
- » Avant la mise en service, vérifiez à l'aide de la notice de montage que l'implantation et le raccordement de l'installation sont corrects.
- » Respectez toutes les prescriptions et réglementations nationales et locales.

### 11.2 Mise hors service

Si vous souhaitez mettre hors service votre installation de pompe à chaleur, arrêtez-la à l'aide de l'unité de commande. Les fonctions de sécurité comme la protection hors gel de l'installation restent ainsi actives.



**Dommages matériels**

En cas de coupure de l'alimentation électrique de la pompe à chaleur et de risque de gel, vidangez le circuit d'eau de l'installation.

---

## 12. Élimination des défauts

Erreur	Cause possible	Remède
Température d'ECS trop basse	Consommation d'eau trop élevée	Réduire la consommation
	Thermostat pas réglé sur la valeur maximale	Régler le thermostat sur la valeur maximale
	Air extérieur trop froid → puissance de chauffage trop faible	Mettre en marche le chauffage d'appoint (si disponible)
	Circulation en marche continue	Contrôler l'horloge de commutation, le thermostat et le clapet anti-retour
	Le clapet anti-retour est bloqué	Débloquer
	Vanne de chauffage ouverte	Fermer la vanne
Le compresseur fonctionne et le ventilateur ne fonctionne pas	Condensateur de démarrage défectueux	Remplacer, informer le service après-vente
	Problèmes de serpentins	Remplacer, informer le service après-vente
Le compresseur et le ventilateur fonctionnent sans que l'eau chauffe	Pas de débit d'air, évaporateur encrassé	Nettoyer l'évaporateur à l'eau claire
	Évaporateur givré	Dégivrage
	Conduites d'air obstruées	Débloquer
	Pompe défectueuse	Remplacer
	Pompe bloquée	Mettre la pompe en marche
	Pas d'alimentation électrique au niveau de la pompe de charge	Vérifier la boîte à bornes
Le compresseur ne fonctionne pas, le ventilateur tourne	Dispositif de démarrage défectueux	Remplacer, informer le service après-vente
	Compresseur défectueux	Remplacer, informer le service après-vente
Sortie d'eau permanente	La soupape de sécurité ne ferme pas	Purger ou remplacer
	Ballon défectueux	Fermer la conduite d'amenée
	Le ballon goutte	Contrôler les joints, les resserrer si nécessaire
Écoulement d'eau, uniquement pendant le fonctionnement de la pompe à chaleur	Eau de condensation	Fermer la conduite d'amenée
	Écoulement des condensats obstrué	Nettoyer l'évacuation
Odeur nauséabonde	Pas de siphon dans le tuyau d'évacuation des condensats	Installer
	Pas d'eau dans le siphon	Remplir
Bruit	Bruits d'engorgement	Niveau d'eau trop bas dans le siphon, ajouter de l'eau
	Clapotements	Conduite d'évacuation des condensats obstruée, nettoyer
Pas d'affichage	Pas de tension 230 V	Contrôlez le dispositif de sécurité dans le distributeur principal de votre installation domestique. Réarmez le dispositif de sécurité. Si le dispositif de sécurité se déclenche à nouveau après le réarmement, contactez un professionnel ou le service après-vente OCHSNER.
Affichage d'un dysfonctionnement sur la pompe à chaleur		(voir page 16, Messages de dysfonctionnement sur l'écran du régulateur)

## 12.1 Messages de dysfonctionnement sur l'écran du régulateur

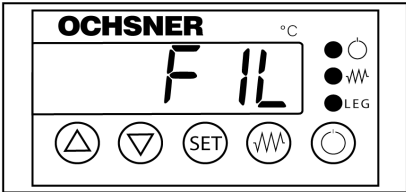
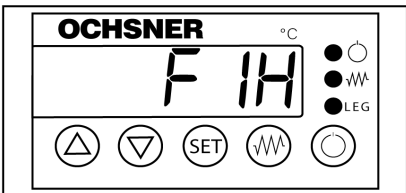
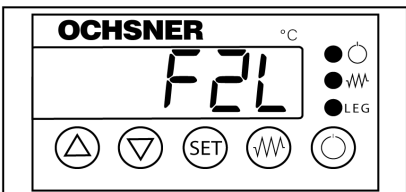
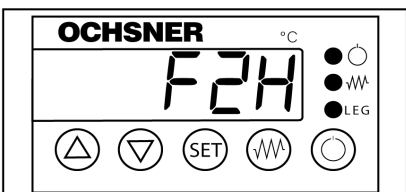
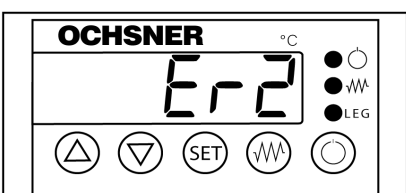
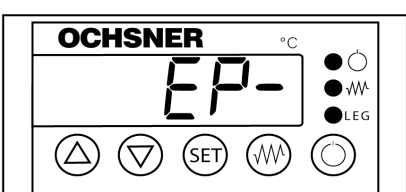
Écran	Erreur	Cause / solution
 <p>OCH_08_01_100_701_003_012</p>	Court-circuit sonde F1	Sonde défectueuse Vérifier la sonde/la connexion
 <p>OCH_08_01_100_701_003_013</p>	Coupure sonde F1	Sonde défectueuse Vérifier la sonde/la connexion
 <p>OCH_08_01_100_701_003_014</p>	Court-circuit sonde F2	Sonde défectueuse Vérifier la sonde/la connexion
 <p>OCH_08_01_100_701_003_015</p>	Coupure sonde F2	Sonde défectueuse Vérifier la sonde/la connexion
 <p>OCH_08_01_100_701_003_016</p>	Coupure de sécurité Haute pression Protection hors gel	Réduire la valeur de consigne Le ballon n'est pas rempli d'eau Condenseur colmaté → nettoyer le condenseur Température de l'air trop faible
 <p>OCH_08_01_100_701_003_017</p>	Perte de données dans la mémoire des paramètres	Contactez le service après-vente OCHSNER

### 13. Maintenance de l'appareil



**AVERTISSEMENT : électrocution**

Coupez l'alimentation électrique de votre pompe à chaleur pour effectuer les travaux de maintenance.

#### 13.1 Intervalle de maintenance

Nous conseillons de faire inspecter la pompe à chaleur une fois par an et, si nécessaire, de faire faire la maintenance également.

Nous recommandons également de nettoyer l'évaporateur. De même, vérifiez la propreté des gaines d'aération et de l'ensemble des grilles de protection et des filtres.

Le service après-vente OCHSNER est à votre disposition pour la réalisation des opérations de maintenance ou de contrôle.

#### 13.2 Dépose du capot de protection



**Dommages matériels**

La dépose du capot de protection doit être réalisée exclusivement par un installateur agréé.



**AVERTISSEMENT : électrocution**

La dépose du capot de protection permet d'accéder à des pièces sous tension.

- » Coupez l'alimentation électrique de votre pompe à chaleur pour effectuer les travaux de maintenance.

Si la distance entre le capot de protection et le plafond est trop faible, il est impossible de soulever totalement le capot de protection de la pompe à chaleur. Dans ce cas, le démontage du capot de protection est nécessaire :

- » Ôtez les vis de fixation du capot de protection.
- » Soulevez le capot de protection d'environ 10 cm.

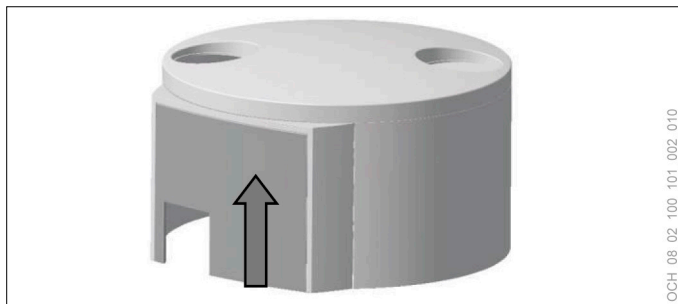

- » Tournez le couvercle du capot de protection dans le sens antihoraire.
- » Soulevez le couvercle du capot de protection et retirez-le.

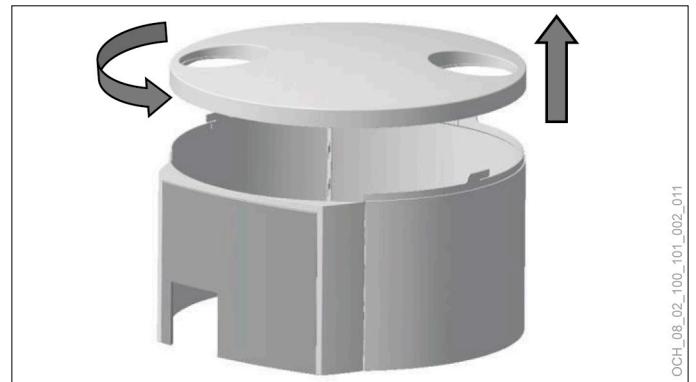

- » Séparez l'habillage du capot de protection en poussant verticalement l'une par rapport à l'autre les pièces de l'habillage.

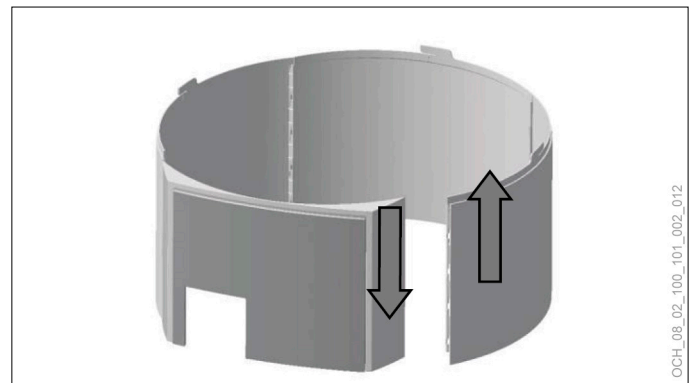

- » Retirez les pièces de l'habillage du capot de protection de la pompe à chaleur.

#### 13.3 Détartrer le ballon d'eau chaude sanitaire



**Dommages matériels**

Utilisez exclusivement un détartrant agréé pour les ballons d'eau chaude sanitaire à eau potable.

Selon la température de l'eau chaude et la dureté de l'eau, les traitements suivants doivent être effectués conformément à la norme DIN 1988-7:2004-12 :

dH [°]	δ < 60°C	δ > 60°C
0-14	néant	A
14-21	A	Adoucissement
>21	Adoucissement	B

δ Température de l'eau chaude sanitaire en °C

A Détartrage périodique requis

B Utilisation déconseillée (réduction de la température de l'eau chaude sanitaire)

En présence de fortes variations de la qualité de l'eau ainsi que de hautes températures de l'eau (δ > 60°C), il est conseillé de faire contrôler l'installation annuellement par le service après-vente OCHSNER.

Prenez en compte les étapes suivantes pour le détartrage de l'installation :

- » Veillez à réduire la pression du ballon d'eau chaude sanitaire.
- » Débranchez les raccords d'eau chaude et d'eau froide du ballon d'eau chaude sanitaire.
- » Raccordez le robinet de rinçage au ballon d'eau chaude sanitaire.
- » Détartrez le ballon d'eau chaude sanitaire.
- » Rebranchez les raccords d'eau chaude et d'eau froide du ballon d'eau chaude sanitaire.
- » Remplissez le ballon d'eau chaude sanitaire.

### 13.3.1 Influence de la qualité de l'eau

Substances contenues dans l'eau	Concentration (mg/l ou ppm)		Limites de temps Durée d'analyse après le prélèvement d'échantillon
Dureté totale (°dH)	4-14		Aucune limite
HCO <sub>3</sub> <sup>-</sup> /SO <sub>4</sub> <sup>2-</sup>	>1,0 <10	+ -	Aucune limite
Conductivité électrique	<10 µS/cm 10-500 µS/cm >500 µS/cm	0 + 0	Aucune limite
pH [2]	<7,0 7,0-9,0 >9,0	0 + 0	sous 24 h
Alcalinité (HCO <sub>3</sub> <sup>-</sup> )	<70 70-300 >300	0 + 0	sous 24 h
Sulfates [1] (SO <sub>4</sub> <sup>2-</sup> )	<100 <200 >200	+ 0 -	Aucune limite
Ammonium (NH <sub>4</sub> <sup>+</sup> )	<2 2-20 >20	+ 0 -	sous 24 h
Chlorure (Cl <sup>-</sup> )	<100 100-200 >200	+ 0 -	Aucune limite
Chlore libre (Cl <sub>2</sub> )	<1 1-5 >5	+ 0 -	sous 5 h
Sulfure d'hydrogène (H <sub>2</sub> S)	<0,05 >0,05	+ -	Aucune limite
Dioxyde de carbone (CO <sub>2</sub> ) libre (agressif)	<5 5-20 >20	+ 0 -	Aucune limite
Nitrates [1] (NO <sub>3</sub> <sup>-</sup> )	<100 >100	+ 0	Aucune limite
Fer [3] (Fe)	<0,2 >0,2	+ 0	Aucune limite
Aluminium (Al)	<0,2 >0,2	+ 0	Aucune limite

Substances contenues dans l'eau	Concentration (mg/l ou ppm)		Limites de temps Durée d'analyse après le prélèvement d'échantillon
Manganèse [3] (Mn)	<0,1 >0,1	+ 0	Aucune limite

- 1 Les sulfates et les nitrates agissent comme des inhibiteurs de la corrosion par piqûres provoquée par les chlorures dans les environnements à pH neutre.
- 2 En règle générale, un pH faible (inférieur à 6) accroît le risque de corrosion tandis qu'un pH élevé (supérieur à 7,5) le réduit.
- 3 Fe<sup>3+</sup> et Mn<sup>4+</sup> sont des oxydants puissants qui peuvent accroître le risque de corrosion locale sur les aciers inoxydables. Un SiO<sub>2</sub> supérieur à 150 ppm accroît le risque d'entartrage.

### Explication

- » [+] Bonne résistance en conditions normales.
- » [0] Corrosion possible, notamment si le résultat pour plusieurs autres substances est 0.
- » [-] Utilisation déconseillée.

## 13.4 Service après-vente

Si l'appareil présente des défauts malgré la qualité des composants utilisés et le soin apporté à la production, merci d'en aviser le service après-vente OCHSNER aux numéros de téléphone suivants.

► **Assistance téléphonique Autriche :**  
Tél. : +43 (0) 504245 – 499  
E-mail : kundendienst@ochsner.at

► **Assistance téléphonique Allemagne :**  
Tél. : +49 (0) 69 256694 - 495  
e-mail : kundendienst@ochsner.de

► **Assistance téléphonique Suisse :**  
Tél. : +41 (0) 800 100 911  
e-mail : kundendienst@ochsner.de

Le numéro de fabrication et le type de la pompe à chaleur sont indiqués sur la plaque signalétique. La plaque signalétique se trouve à l'extérieur, en haut à droite sur l'habillage de la pompe à chaleur.

## 13.5 Contrat de maintenance

La société OCHSNER propose un large choix de contrats de maintenance. Vous trouverez de plus amples informations sur [www.ochsner.com](http://www.ochsner.com).

### Avantages du contrat de maintenance

- ▶ Une maintenance effectuée dans les règles de l'art contribue non seulement à faire des économies d'énergie, mais aussi à protéger l'environnement.
- ▶ Par ailleurs, l'entretien correct de l'installation de chauffage est la condition sine qua non pour garantir et prolonger la durée de vie escomptée.
- ▶ L'opérateur bénéficie d'une installation plus fiable.

Vous trouverez de plus amples informations sur le service après-vente et sur les prestations des contrats de maintenance sur [www.ochsner.com](http://www.ochsner.com).

## 14. Données techniques

### 14.1 Tableau de données

		EUROPA Mini IWPL
<b>APPAREIL :</b>		
Dimensions (diamètre x hauteur)	[mm]	657 x 432
Type de construction		Échangeur interne
Poids	[kg]	45
Commande électronique		Tiptronic Light
Couleur du boîtier		Blanc tigre 29/11289 Gris RAL 7016
<b>DONNÉES TECHNIQUES :</b>		
Phases / tension nom. / fréquence	[~]/[V]/[Hz]	1/220-240/50
Protection électrique (courbe caractéristique de déclenchement « C »)	[A]	16
Courant de service max.	[A]	4
Courant de démarrage max	[A]	16,5
Niveau de puissance acoustique / de pression acoustique (à 1 m)	[dBA]	57,0/ 49,0
<b>DONNÉES DE PERFORMANCE (EN 16147/A15) :</b>		
Profil de charge		XL
Coefficient de performance (COP)		2,71
Temps de chauffage	[h:min]	09:00
Volume d'eau utile max.	[l]	357
Température ECS de référence	[°C]	52,50
Puissance calorifique moyenne	[kW]	1,68
Puissance absorbée moyenne	[kW]	0,48
SCOP <sub>w</sub> (VDI 4650-1:2016)		3,38
<b>BALLON D'EAU CHAUDE SANITAIRE (NON FOURNI) :</b>		
Volume nominal max. (à la charge du client)	[l]	500
<b>CONDENSEUR :</b>		
Type de construction		Échangeur à plaques
Matériau		acier inoxydable 1.4301
Nombre	[pce]	1
Pression de service max. fluide frigorigène	[bar]	25
Pression de service max. fluide caloporteur	[bar]	6
Plage d'utilisation	[°C]	60
Fluide caloporteur		Eau
Température différentielle du fluide caloporteur	[K]	5
Pression de contrôle	[bar]	45
Débit volumique du fluide caloporteur	[m³/h]	0,40
Pression différentielle interne	[mbar]	20
Circulateur, utilisation de la chaleur ICS	[interne]	ZRS 12/4-3
Hauteur manométrique résiduelle I ICS externe avec DEBM	[mbar]	118
<b>COMPRESSEUR :</b>		
Type de construction		Piston rotatif
Nombre	[pce]	1
Niveaux de puissance		1
Mode de démarrage	[tr/min]	direct

		<b>EUROPA Mini IWPL</b>
Phases/tension/fréquence	[V]/[Hz]	1/220-240/50
<b>CIRCUIT FRIGORIFIQUE :</b>		
Nombre de circuits frigorifiques	[pce]	1
Substance active		R134a
Quantité de fluide frigorigène	[kg]	0,4
<b>VENTILATEUR :</b>		
Type de construction		Ventilateur radial
Nombre	[pce]	1
Phases/tension/fréquence	[V]/[Hz]	1/220-240/50
Puissance électrique absorbée	[W]	68
Courant de service max.	[A]	1,40
Débit volumique de l'air (circulation libre)	[m³/h]	510
Pression externe	[Pa]	80
<b>ÉVAPORATEUR :</b>		
Type de construction		Échangeur à lamelles
Matériau		cuivre / aluminium
Nombre	[pce]	1
Technique de dégivrage / coupure protection hors gel		Électronique
Pression de service max. fluide frigorigène	[bar]	25
Température d'utilisation min.	[°C]	+6
Température d'utilisation max.	[°C]	+40

## 14.2 Régulation

Commande électro-nique	Tiptronic Light
Entrées analogiques	F1 : sonde à thermistance CTN 5 kOhm, 25°C
	F2 : sonde à thermistance CTN 5 kOhm, 25°C
	Exactitude des mesures par rapport au régulateur à 25°C : +/-0,5 K et +/-0,5% de la plage de mesure
Entrées numériques	E1 : entrée pour 220-240 V~
	Alarme haute pression
Sorties relais	K1 : relais, 6 (0,5) A, 250 V~, (6 A pour cosφ=1), contact à fermeture
	K2 : relais, 12 (2,2) A, 250 V~, (12 A pour cosφ=1), contact à fermeture
	Attention : K1 et K2 ont une connexion commune à potentiel. L'intensité totale sur chaque borne ne doit pas dépasser 16 A.
Afficheurs/indicateurs	Afficheur LED à trois chiffres, 13 mm de haut, couleur rouge, pour l'affichage de la température
	3 témoins LED, diamètre de 3 mm, couleur rouge, pour l'indication des états
Alimentation électrique	220-240 V~, 50 Hz
	Puissance absorbée max. 4 V~
Raccordements	Bornes à vis
	W1 : 12 pôles, trame de 5,0 mm, pour câbles de 2,5 mm <sup>2</sup> max.
Conditions ambiantes	Température de stockage : -20°C à +70°C
	Température de fonctionnement : 0°C à 55°C
	Humidité relative : max. 75% sans condensation
Poids	env. 300 g
Indice de protection	IP 65 de l'avant
	IP 00 de l'arrière
Classe de protection	Classe de protection II, tension assignée 250 V~
Normes	Directive CE Basse tension 2006/95/CE
	EN 60335-1:2007 : Sécurité des appareils électrodomestiques et analogues
	EN 60730-1:2008 : Dispositifs de commande et de régulation électriques automatiques à usage domestique et analogue
	EN 61010-1:2002 : Règles de sécurité pour appareils électriques de mesurage, de régulation et de laboratoire
	Directive CE CEM 2004/108/CE, niveau de sévérité 3
Indications relatives au montage	L'appareil est encastré dans un tableau électrique
	Dimensions avant 84 mm x 42 mm
	Découpe pour tableau électrique : 68 mm x 32 mm
	Profondeur d'encastrement env. 85 mm
	Fixation au moyen d'un arceau à visser

## 14.3 Sonde de température CTN

Toutes les sondes de température servant à la régulation ont la même caractéristique (CTN 5000 Ω à 25°C). Le tableau suivant répertorie les valeurs des sondes.

Température [°C]	Résistance [Ohm]	Température [°C]	Résistance [Ohm]
-20	48322,7	30	4029,2
-18	43071,6	32	3702,3
-16	38447,9	34	3405,3
-14	34370,5	36	3135,1
-12	30769,4	38	2889,1
-10	27584,4	40	2664,8
-8	24763,2	42	2460,2
-7	23474,8	43	2364,7
-6	22260,9	44	2273,4
-4	20038,1	46	2102,6
-2	18061,0	48	1946,3
0	16300,0	50	1803,2
2	14729,4	52	1672,1
4	13326,8	54	1551,7
6	12072,6	56	1441,2
8	10949,6	58	1339,6
10	9942,9	60	1246,2
12	9039,2	62	1160,2
14	8227,2	64	1081,0
15	7852,3	65	1043,7
16	7496,6	66	1008,0
17	7159,0	67	973,6
18	6838,4	68	940,5
19	6534,0	69	908,8
20	6244,9	70	878,3
21	5970,1	71	848,9
22	5709,0	72	820,7
24	5224,6	74	767,5
26	4786,3	76	718,2
28	4389,2	78	672,6

### 14.4 Diagrammes

Puissance calorifique

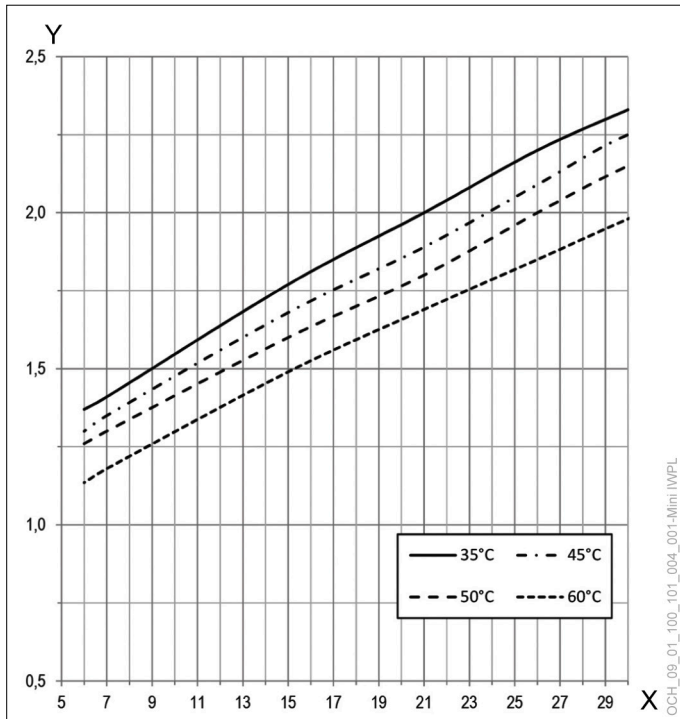

X Température de l'air [°C]  
Y Puissance de chauffage [kW]

COP

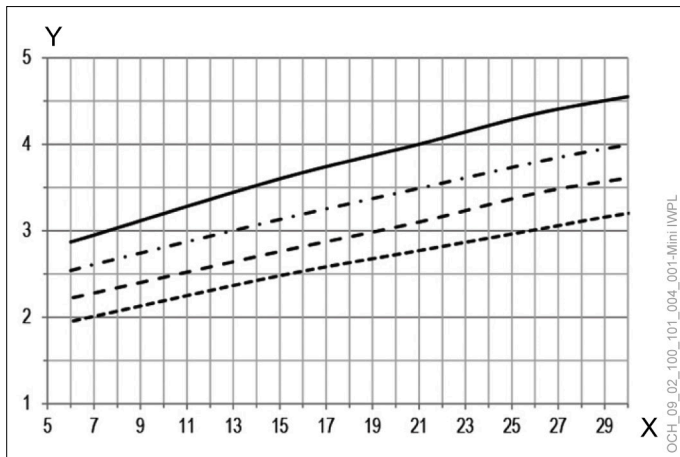

X Température de l'air [°C]  
Y COP

Puissance électrique absorbée

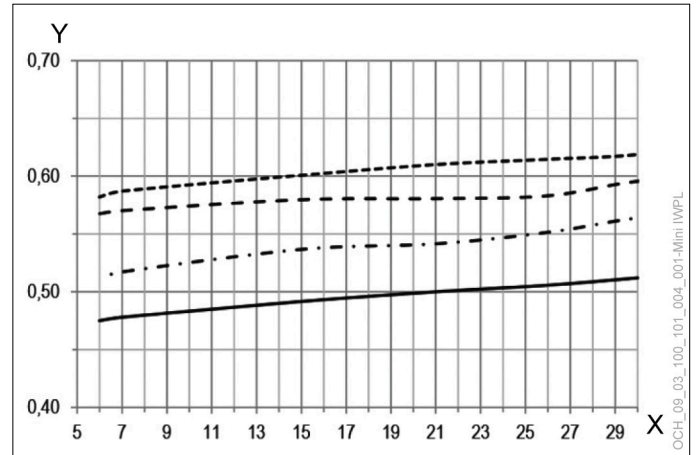

X Température de l'air [°C]  
Y Puissance absorbée [kW]

### 14.5 Indications relatives à la consommation énergétique

OCHSNER EUROPA Mini IWPL	DONNÉES PRODUIT ErP		
PROFIL DE CHARGE	XL		
A	plus froide	moyenne	plus chaude
$\eta_{WH}$	120	120	120
Consommation électrique annuelle	[kWh] 1400	1400	1400
Réglage de température à la livraison	[°C]	52	
Puissance acoustique à l'intérieur	[dB]	57	
Compatible Smart Grid (fonctionnement uniquement possible aux heures creuses)		non	
Consommation quotidienne Qélec	[kWh]	6,487	
Volume d'eau mélangée à 40°C, V40	[l]	373	

## 14.6 Schémas de principe de l'installation

Ballon d'eau chaude sanitaire avec Europa Mini IWPL

Ballon d'eau chaude sanitaire OCHSNER SP 300 / SP 500

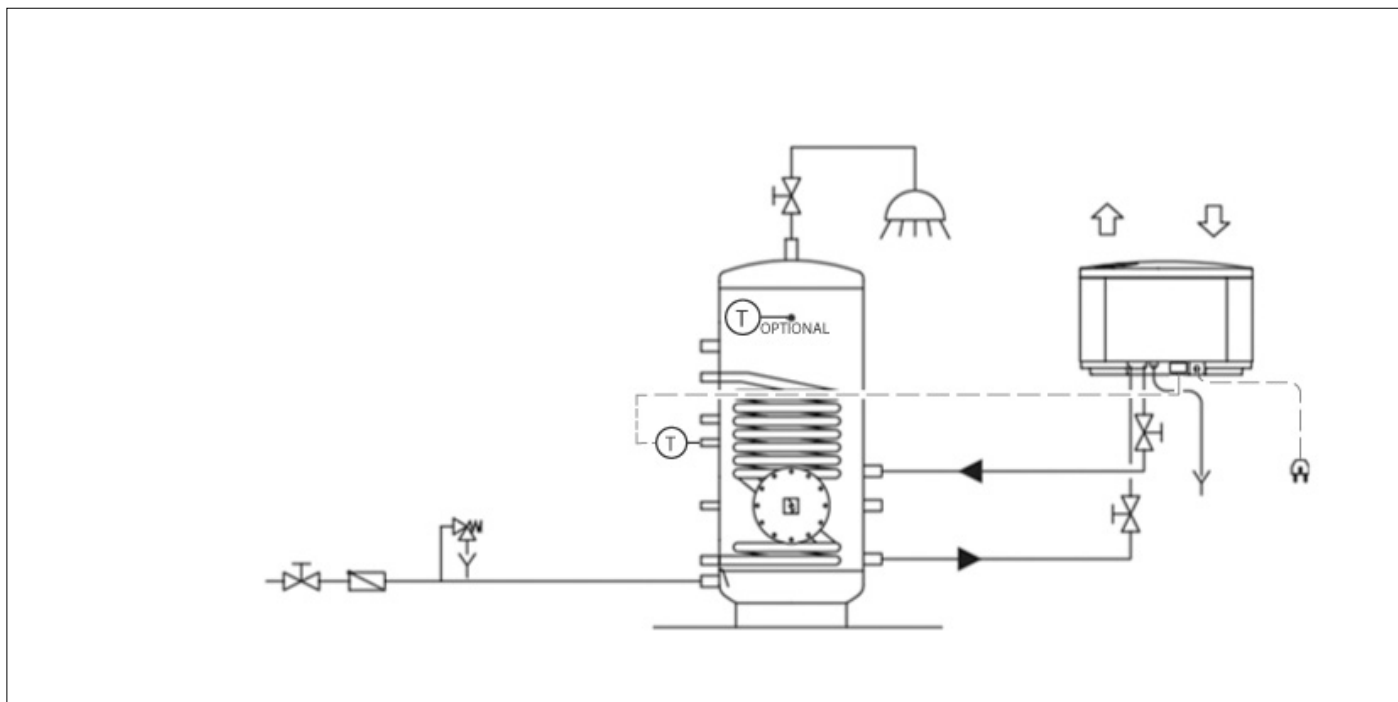

Solution Europa Mini Twin

Ballon d'eau chaude sanitaire OCHSNER SP 750

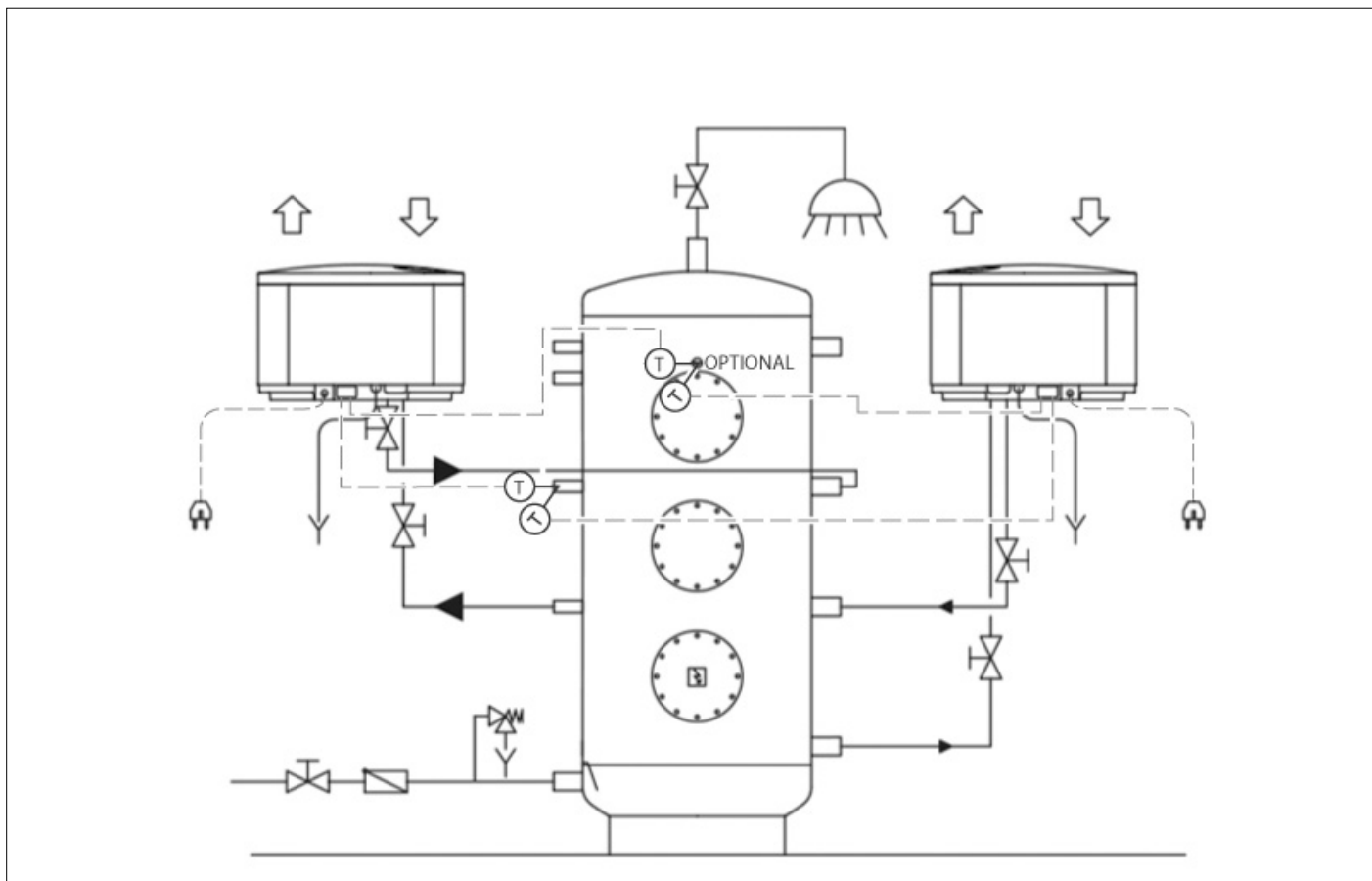

## 14.7 Qualité de la tension en fonctionnement en îlotage

Le tableau ci-après indique les exigences relatives à la qualité de la tension en cas de fonctionnement en îlotage (les normes pertinentes s'appliquent en fonctionnement sur réseau) :

Composante harmonique	Taux maximum
2	2,0%
3	5,0%
4	1,0%
5	6,0%
6	0,5%
7	5,0%
8	0,5%
9	1,5%
10	0,5%
11	3,5%
12	0,5%
13	3,0%
14	0,5%
15	0,5%
16	0,5%
17	2,0%
18	0,5%
19	1,5%
20	0,5%
21	0,5%
22	0,5%
23	1,5%
25	1,5%
>25	0,5%

- ▶ Taux de distorsion harmonique (THD) 8%
- ▶ Fréquence de 49,5 Hz à 50,5 Hz
- ▶ Variations de tension lentes 230 V  $\pm$  10% (intervalle d'intégration de 10 min)
- ▶ Variations de tension rapides 230 V  $\pm$  5% (intervalle d'intégration de 10 ms)
- ▶ Asymétrie de tension 2%

14.8 Dimensions et raccords

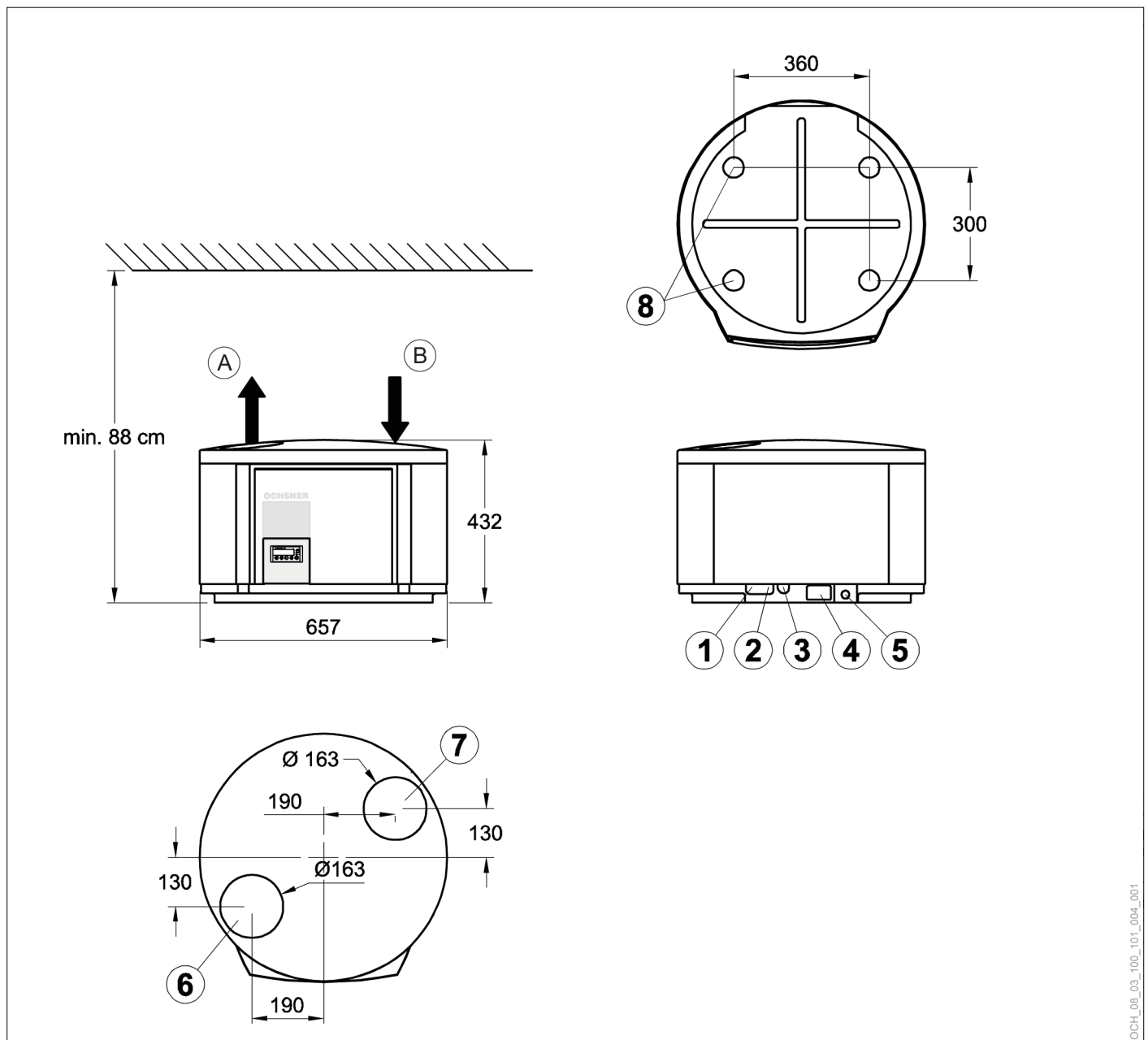

- 1 Retour eau chaude sanitaire FI 3/4» (raccord vissé à joint plat)
- 2 Départ eau chaude sanitaire FI 3/4» (raccord vissé à joint plat)
- 3 Évacuation de l'eau de condensation DN 20
- 4 Passe-câble
- 5 Câble secteur avec fiche de type F
- 6 Sortie d'air rejeté (raccord de tuyau DN 160 par raccord fileté ou coude avec lèvres d'étanchéité)
- 7 Entrée d'air extrait (voir 6.)
- 8 Points de fixation (4x) pour le montage sur console murale
- A Air rejeté
- B Air extrait

OCH\_08\_03\_100\_101\_004\_001

## 15. Environnement et recyclage

### Élimination de l'emballage de transport

Votre appareil a été soigneusement emballé pour le transport. Merci de nous aider à protéger l'environnement en veillant à une élimination appropriée et correcte de l'emballage de transport. L'emballage de transport de votre appareil est composé de matériaux recyclables. Les déchets d'emballage doivent être triés et recyclés. Confiez l'élimination de l'emballage de transport au professionnel ou à l'installateur qui s'est chargé de l'appareil.

### Mise au rebut de l'appareil

Mettez l'appareil au rebut de manière appropriée et correcte en le remettant à un centre local de collecte des déchets. Respectez les prescriptions et les normes locales en vigueur concernant la protection de l'environnement.



#### Remarque

La pompe à chaleur ne doit pas être jetée avec les déchets ménagers.

---

### Fluide frigorigène R134a

Le circuit frigorifique de cet appareil est rempli de fluide frigorigène R134a. Le fluide frigorigène R134a est un gaz à effet de serre fluoré répertorié dans le protocole de Kyoto. Le fluide frigorigène R134a ne doit pas être relâché dans l'atmosphère.

## 16. Déclaration de conformité

DE EU-KONFORMITÄTSEKTLÄRUNG  
 EN EU DECLARATION OF CONFORMITY  
 FR DÉCLARATION DE CONFORMITÉ UE  
 PL DEKLARACJA ZGODNOŚCI UE  
 IT DICHIARAZIONE DI CONFORMITÀ UE

ES DECLARACIÓN DE CONFORMIDAD DE LA UE  
 PT DECLARAÇÃO DE CONFORMIDADE CE  
 NL EU-CONFORMITEITSVERKLARING  
 CS PROHLÁŠENÍ O SHODĚ EU

DE	Produktmodell/Produkt:		D-A	CH	EXP	UK		D-A	CH	EXP	UK
EN	Product model / product:	Europa 250 DK	110220	110221	110220	110221					
FR	Modèle du produit / Produit :	Europa 250 DKL	110225	110226	110225	110226					
PL	Model produktu/produkt:	Europa 300 L	110295	110296	110295	110296					
IT	Modello/prodotto:	Europa 333 Genius	110280	110281	110280	110281					
ES	Modelo de producto/producto:	Europa Mini IWPL	110244	-	110244	110404					
PT	Modelo de produto/produto:	Europa Mini IWP	110246	110403	110246	110403					
NL	Productmodel/product:										
CS	Model výrobku/výrobek:										

DE	Name und Anschrift des Herstellers oder seines Bevollmächtigten:	<b>OCHSNER Wärmepumpen GmbH</b> Krackowizerstraße 4 A 4020 Linz Werk A-3350 Haag
EN	Name and address of manufacturer or its authorised representative:	
FR	Nom et adresse du fabricant ou de son représentant :	
PL	Nazwa i adres producenta lub pełnomocnika:	
IT	Nome e indirizzo del produttore o del suo rappresentante legale:	
ES	Nombre y dirección del fabricante o de su representante autorizado:	
PT	Nome e endereço do fabricante ou do seu mandatário:	
NL	Naam en adres van de fabrikant of zijn gevolmachtigde:	
CS	Název a adresa výrobce nebo jeho zplnomocněného zástupce:	

DE Die alleinige Verantwortung für die Ausstellung dieser Konformitätserklärung trägt der Hersteller.  
 EN This declaration of conformity is issued under the sole responsibility of the manufacturer.  
 FR La présente déclaration de conformité est établie sous la seule responsabilité du fabricant.  
 PL Wyłączną odpowiedzialność za wystawienie niniejszej deklaracji zgodności ponosi producent.  
 IT Il produttore si assume la responsabilità esclusiva dell'emissione della presente dichiarazione di conformità.  
 ES El fabricante es el único responsable de la elaboración de esta declaración de conformidad.  
 PT A presente declaração de conformidade é emitida sob a exclusiva responsabilidade do fabricante.  
 NL De fabrikant is als enige verantwoordelijk voor het opstellen van deze conformiteitsverklaring.  
 CS Odpovědnost za vystavení tohoto prohlášení o shodě nese výlučně výrobce.

DE	Gegenstand der Erklärung:	Warmwasser-Wärmepumpe	Europa 250 DK
EN	Object of the declaration:	Hot water heat pump	Europa 250 DKL
FR	Objet de la déclaration :	Pompe à chaleur eau chaude sanitaire	Europa 300 L
PL	Przedmiot deklaracji:	pompa ciepła do ciepłej wody	Europa 333 Genius
IT	Oggetto della dichiarazione:	Pompa di calore-per acqua calda	Europa Mini IWPL
ES	Objeto de la declaración:	Bomba de calor de agua caliente	Europa Mini IWP
PT	Objeto da declaração:	bomba de calor de água quente	
NL	Voorwerp van de verklaring:	Warmwater-warmtepomp	
CS	Předmět prohlášení:	Tepelné čerpadlo pro přípravu teplé vody	

DE Der oben beschriebene Gegenstand der Erklärung erfüllt die einschlägigen Harmonisierungsrechtsvorschriften der Union.  
 EN The object of the declaration described above is in conformity with the relevant harmonisation legislation of the European Union.  
 FR L'objet de la déclaration décrit ci-dessus est conforme à la législation d'harmonisation en vigueur de la communauté européenne.  
 PL Opisany powyżej produkt objęty deklaracją spełnia obowiązujące przepisy harmonizacyjne Unii Europejskiej.  
 IT L'oggetto della dichiarazione sopra specificato è conforme ai requisiti delle normative di armonizzazione applicabili dell'Unione.  
 ES El objeto de la declaración descrita anteriormente se ajusta a la legislación de armonización pertinente de la Unión.  
 PT O objeto da declaração acima citado preenche os requisitos constantes da legislação correspondente da União em matéria de harmonização.  
 NL Het bovengenoemde voorwerp van de verklaring voldoet aan de geldende voorschriften van het harmonisatierecht van de Unie.  
 CS Výše popsaný předmět prohlášení splňuje příslušné harmonizační právní předpisy Unie.

Low Voltage Directive (LVD) 2014/35/EU	Regulation (EU) Fluorinated Greenhouse Gases 517/2014
Electromagnetic Compatibility (EMC) Directive 2014/30/EU	Regulation (EU) Ecodesign Requirements 814/2013
Energy-related Products Directive (ErP) 2009/125/EC	Regulation (EC) 1907/2006 (REACH)
Pressure equipment (PED) Directive 2014/68/EU	
Restriction of Hazardous Substances (RoHS) Directive (EU) 2015/863	

# INSTALLATION | Déclaration de conformité

DE	Angabe der einschlägigen harmonisierten Normen, die zugrunde gelegt wurden, oder Angabe der anderen technischen Spezifikationen, in Bezug auf die die Konformität erklärt wird.
EN	References to the relevant harmonised standards used or references to the other technical specifications in relation to which conformity is declared.
FR	Indication des normes harmonisées en vigueur ou indication d'autres spécifications techniques servant de référence à la présente déclaration de conformité :
PL	Wskazanie odnośnych zastosowanych norm zharmonizowanych lub innych specyfikacji technicznych, w odniesieniu do których deklarowana jest zgodność:
IT	Indicazione delle normative di armonizzazione applicabili sulle quali si è basato il prodotto, o indicazione delle altre specifiche tecniche in riferimento alle quali si dichiara la conformità.
ES	Indicación de las normas armonizadas pertinentes utilizadas o de las demás especificaciones técnicas con respecto a las cuales se declara la conformidad.
PT	Indicação da legislação de harmonização pertinente que serviu de base ou indicação das outras especificações técnicas em relação às quais é declarada a conformidade:
NL	Vermelding van de geldende, geharmoniseerde normen die daaraan ten grondslag liggen, of vermelding van de andere technische specificaties op basis waarvan de conformiteit verklaard wordt:
CS	Uvedení příslušných harmonizovaných norem použitých jako základ nebo uvedení jiných technických specifikací, s ohledem na které je vystaveno prohlášení o shodě:

EN 378-1: 2020-12	EN 61000-3-2: 2020-01	EN 62233: 2008-11
EN 378-2: 2018-07	EN 61000-3-3: 2014-04	
EN 16147: 2017-08	EN 55014-1: 2018-09	
EN 12102-2: 2019-07	EN 55014-2: 2016-02	
	EN 60335-1:2012-11 +A11:2014	
	EN 60335-2-40:2014-02	

DE	Zusatzangaben:	Diese Erklärung beinhaltet keine Zusicherung von Eigenschaften. Bitte beachten Sie die Sicherheitshinweise in der mitgelieferten Produktdokumentation. Bei einer nicht mit uns abgestimmten Änderung des (der) Gerät(es) verliert diese Erklärung Ihre Gültigkeit.
EN	Additional information:	This declaration contains no warranties of any product characteristics. Please observe the safety information in the product documentation supplied. Any modification to the appliance(s) that has not been approved by us effectively voids this statement.
FR	Indications supplémentaires :	La présente déclaration n'apporte aucune garantie quant aux propriétés. Veuillez tenir compte des consignes de sécurité fournies dans la documentation du produit. En cas de modification du ou des appareils sans notre accord préalable, la présente déclaration perd sa validité.
PL	Informacje dodatkowe:	Niniejsza deklaracja nie stanowi przyrzeczenia właściwości. Należy przestrzegać wskazań dotyczących bezpieczeństwa podanych w dołączonej dokumentacji produktu. W przypadku zmiany wprowadzonej w urządzeniu (urządzeniach) niezgodnionej z nami niniejsza deklaracja traci ważność.
IT	Dati aggiuntivi:	La presente dichiarazione non comporta alcuna garanzia di caratteristiche. Si prega di attenersi alle avvertenze di sicurezza indicate nella documentazione fornita con il prodotto. Questa dichiarazione perde di validità in caso di modifiche del(i) dispositivo(i) apportate senza la nostra approvazione.
ES	Información adicional:	Esta declaración no incluye ninguna garantía de propiedades. Tenga en cuenta las instrucciones de seguridad de la documentación del producto suministrada. En caso de que se produzca un cambio en los aparatos no acordado con nosotros, esta declaración perderá su validez.
PT	Indicações complementares:	A presente declaração não contém qualquer garantia de características. Queira levar em conta as indicações de segurança contidas na documentação do produto fornecida com o conjunto. No caso de uma alteração do(s) aparelho(s) que não tenha sido efetuada em coordenação com os nossos serviços, a presente declaração perderá a sua validade.
NL	Aanvullende gegevens:	Deze verklaring bevat geen verzekering van eigenschappen. Neem de veiligheidsaanwijzingen in de meegeleverde productdocumentatie in acht. Deze verklaring is niet meer geldig bij een verandering van het (de) apparaat(a)(en) die niet met ons overlegd is.
CS	Doplňující údaje:	Toto prohlášení neslouží jako záruka vlastností. Dodržujte bezpečnostní pokyny v dodané dokumentaci k výrobku. Provedením jakékoliv úpravy přístroje/ přístrojů bez předchozí konzultace s námi pozbývá toto prohlášení platnosti.

DE	Unterszeichnet für und im Namen von:	<b>OCHSNER Wärmepumpen GmbH</b>	DE	Ort und Datum der Ausstellung:	<b>Haag, 01.04.2021</b>
EN	Signed for and on behalf of:		EN	Place and date of issue:	
FR	Signé pour et au nom de :		FR	Lieu et date de l'implantation :	
PL	Podpisano w imieniu i na rzecz:		PL	miejsce i data wystawienia:	
IT	Firma per e per conto di:		IT	Luogo e data di emissione:	
ES	Firmado por y en nombre de:		ES	Lugar y fecha de elaboración:	
PT	Assinado para e em nome de:		PT	Local e data da emissão:	
NL	Ondertekend voor en in naam van:		NL	Plaats en datum van opmaak:	
CS	Podepsán/a za a jménem:	CS	Místo a datum vystavení:		

DE	Name, Funktion, Unterschrift:	 <b>Karl Ochsner</b> <b>CEO - Chief Executive Officer</b>	 <b>Clemens Birkbauer</b> <b>CTO - Chief Technology Officer</b>
EN	Name, position, signature:		
FR	Nom, fonction, signature :		
PL	Imię i nazwisko, stanowisko, podpis:		
IT	Nome, funzione, firma:		
ES	Nombre, función, firma:		
PT	Nome, função, assinatura:		
NL	Naam, functie, handtekening:		
CS	Jméno, funkce, podpis:		



Constructeur de l'installation :	
Société	
Adresse	
Tél.	
Technicien de service :	

## OCHSNER

**Wärmepumpen GmbH Österreich**  
(registre du commerce et des sociétés)  
A-4021 Linz  
Bockgasse 2a  
kontakt@ochsner.at  
www.ochsner.com

## Siège/usine

A-3350 Haag  
Ochsner-Straße 1  
Ligne directe partenaires système :  
+43 (0) 820 201020  
Ligne directe service après-vente :  
+43 (0) 5 04245-499  
kontakt@ochsner.at  
www.ochsner.com

## OCHSNER

**Wärmepumpen GmbH Deutschland**  
D-10719 Frankfurt am Main  
Kurfürstendamm 11  
Ligne directe partenaires système :  
+49 (0) 1805 832840  
Ligne directe service après-vente :  
+49 (0) 69 256694-495  
kontakt@ochsner.de  
www.ochsner.com

## OCHSNER East

PL 31-302 Cracovie  
ul. Pod Fortem N° 19  
Tél. : +48 (0) 12 4214527  
kontakt@ochsner.pl  
www.ochsner.com

## OCHSNER

**Wärmepumpen GmbH Schweiz**  
CH-8001 Zürich  
Uraniastraße 18  
Ligne directe service après-vente :  
+41 (0) 800 100 911  
kontakt@ochsner.com  
www.ochsner.com

