

PELLETS

# BioWIN LITE

LA SOLUTION SIMPLE  
ET PRATIQUE

windhager

A partir de  
€ 4,990.-

RÉSERVE DE PELLETS 107KG OU 200KG  
AUTONOMIE JUSQU'À 14 JOURS

MODULE DE COMMANDE INFOWIN:  
STATUT ET INFORMATIONS D'ENTRETIEN

EMPLACEMENT NÉCESSAIRE 1.5 M<sup>2</sup>

FONCTION DE NETTOYAGE AUTOMATIQUE



Chaudière Pellets  
Puissances: 10, 15, 21, 26 kW

# BioWIN LITE

## LA CHAUDIÈRE WINDHAGER À GRANULÉS DE BOIS ALLIANT FIABILITÉ, PRIX ET PERFORMANCE

windhager

- Chargement manuel
- Fonctionnement modulante
- Silencieux
- Allumage automatique
- Option: Gestion complète de l'installation

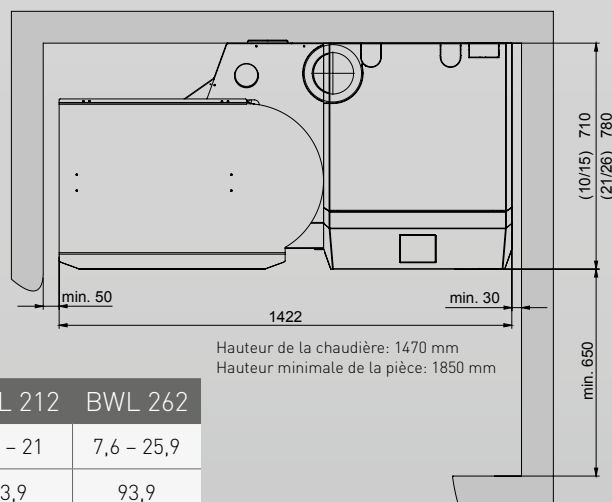
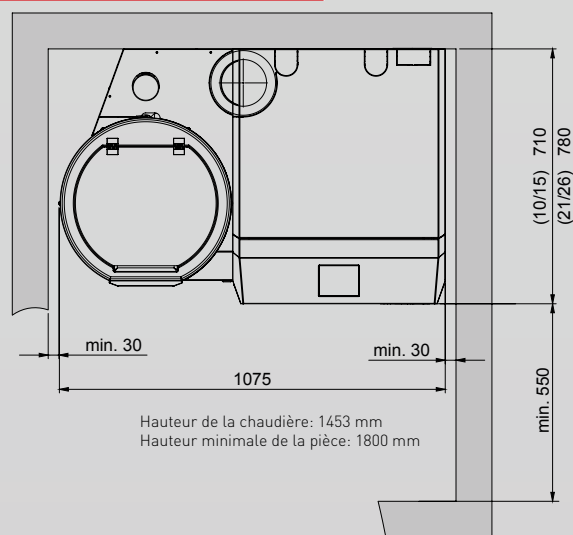

BioWIN lite		BWL 102	BWL 152	BWL 212	BWL 262
Puissance nominale	kW	3,0 – 9,9	4,3 – 15	6,3 – 21	7,6 – 25,9
Rendement en puissance nominale	%	94,4	93,8	93,9	93,9
Réserve de Pellets	kg	107 / 200			
Poids totale	kg	247 / 300		269 / 322	
Poids de chaudière	kg	186		207	
Poids du corps de chauffe	kg	156		177	
Diamètre du raccordement buse	mm	130			
Consommation puissance partielle / nominale	W	16 / 28	18 / 33	19,6 / 41,2	21 / 48